

LHE

UNIDAD POLIVALENTE Y BOMBA DE CALOR DE 2 Ó 4 TUBOS AIRE/AGUA DE ALTA EFICIENCIA CON COMPRESOR SROLL, VENTILADORES AXIALES Y REFRIGERANTE DE BAJO GWP

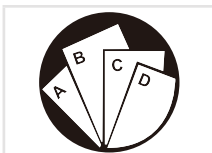

Instrucciones:
consultar la parte correspondiente.

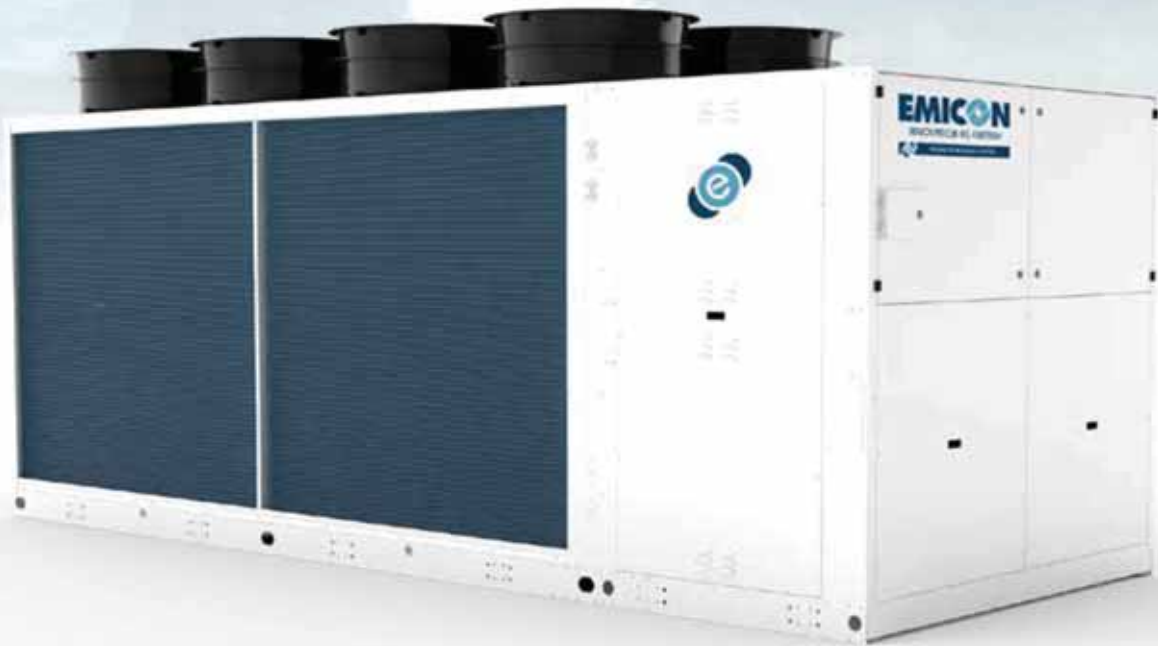

Leer y comprender las instrucciones antes de trabajar en la máquina.

CONSERVAR PARA FUTURAS CONSULTAS

Está prohibida la reproducción, memorización y la transmisión, incluso parcial, de esta publicación, en cualquier forma, sin la autorización previa escrita por la empresa.

Puede contactar la empresa para solicitar cualquier información referente al uso de sus productos.

La Empresa tiene una política de mejora y desarrollo constante de los propios productos y se reserva el derecho a modificar las especificaciones, los accesorios y las instrucciones indicadas sobre el manejo y el mantenimiento en cada momento.

Declaración de conformidad

Se declara bajo nuestra responsabilidad, que las unidades suministradas son conformes en cada parte a las directivas vigentes CEE y EN. La declaración de conformidad se adjunta al manual técnico suministrado con la unidad. La unidad contiene gases fluorados de efecto invernadero.

INDICE

1. INTRODUCCIÓN.....	5
1.1 Informaciones preliminares.....	5
1.2 Finalidad y contenido de las instrucciones.....	5
1.3 Conservación de las instrucciones.....	5
1.4 Actualización de las instrucciones.....	5
1.5 Como utilizar estas instrucciones.....	5
1.6 Riesgos residuales.....	6
1.7 Simbología de seguridad.....	7
1.8 Símbolos de seguridad utilizados.....	8
1.9 Límites del sistema y uso no permitido.....	8
1.10 Identificación de la unidad.....	9
2. SEGURIDAD.....	10
2.1 Advertencias de sustancias tóxicas potencialmente peligrosas.....	10
2.2 Manipulación.....	11
2.3 Prevenir la inhalación de elevadas concentraciones de vapor.....	11
2.4 Proceder en caso de fuga accidental de refrigerante.....	11
2.5 Informaciones toxicológicas principales en el tipo de fluido frigorífico utilizado.....	12
2.6 Medidas primeros auxilios.....	12
3. CARACTERÍSTICAS TÉCNICAS.....	13
3.1 Descripción unidad.....	13
3.2 Otras versiones.....	14
3.3 Descripción accesorios.....	17
3.4 Datos técnicos.....	20
3.5 Límites de uso.....	28
3.6 Producción agua caliente sanitaria.....	30
3.7 Fases de la capacidad del compresor.....	31
3.8 Factores de corrección.....	32
3.9 Datos sonoros.....	33
4. INSTALACIÓN.....	34
4.1 Advertencias generales y uso de los símbolos.....	34
4.2 Salud y seguridad de los trabajadores.....	34
4.3 Dispositivos de protección individuales.....	34
4.4 Recepción e inspección.....	35
4.5 Almacenamiento.....	35
4.6 Desembalaje.....	35
4.7 Transporte y manejo.....	36
4.8 Posicionamiento y espacio técnico mínimo.....	39
4.9 Instalación de antivibradores de goma (KAVG).....	41
4.10 Placa de comunicación serial RS485 (INSE).....	44
4.11 Instalación de la bandeja de condensados (BRCA).....	44
4.12 Conexiones hidráulicas.....	46
4.13 Características químicas del agua.....	47
4.14 Contenido de agua unidad.....	48
4.15 Componentes hidráulicos.....	48
4.16 Conexión a las valvulas de seguridad.....	51
4.17 Mínimo contenido de agua circuito instalación.....	52
4.18 Mínimo contenido agua circuito sanitario.....	52
4.19 Llenado circuito hidráulico.....	52
4.20 Vaciado de la instalación.....	52
4.21 Conexiones eléctricas: informaciones preliminares de seguridad.....	53
4.22 Datos eléctricos.....	54
4.23 Conexiones eléctricas.....	56
5. PUESTA EN MARCHA.....	58
5.1 Verificaciones previas.....	58

5.2 Ubicación del control	60
5.3 Descripción del control	60
5.4 Conexión del display remoto	62
6. USO.....	63
6.1 Encendido y primera puesta en marcha.....	63
6.2 Parada	64
6.3 Cómo modificar los set points	65
6.4 Botón PROBES	67
6.5 Botón ALARM	67
6.6 Botón CIRC	68
6.7 Botón SERVICE.....	69
6.8 Silenciamiento señal acústica	78
6.9 Desconexión de emergencia	78
6.10 Cruise control	78
7. MANTENIMIENTO UNIDAD.....	79
7.1 Advertencias generales	79
7.2 Acceso a la unidad	79
7.3 Mantenimiento programado.....	80
7.4 Controles periódicos	82
7.5 Reparación circuito frigorífico	84
8. UNIDAD FUERA DE SERVICIO.....	85
8.1 Desconexión de la unidad	85
8.2 Eliminación, recuperación y reciclado	85
8.3 Directiva RAEE (sólo para UE).....	85
9. DIAGNÓSTICO Y RESOLUCIÓN DE LOS PROBLEMAS.....	86
9.1 Indicación de errores	86

1. INTRODUCCIÓN

1.1 Informaciones preliminares

Está prohibida la reproducción, la memorización y la transmisión, también parcialmente, de esta publicación, de cualquier manera, sin la autorización previamente escrita por parte de HIDROS. La máquina, a la cual se refiere las presentes instrucciones, está diseñada para el uso que será indicado en los párrafos siguientes, compatible con las características prestacionales.

Se excluye cualquier responsabilidad contractual y extracontractual de la empresa por daños causados a personas, animales o cosas, de errores de instalación, de regulación y de mantenimiento o de uso indebido. Todos los usos no indicados en este manual no están permitidos.

La presente documentación es un soporte informativo y no es considerado como contrato con respecto a terceros. La empresa tiene una política de mejora y desarrollo constante de los propios productos. Por tanto, se reserva el derecho de aportar modificaciones a las especificaciones, a los accesorios y a la documentación en cada momento, sin algún preaviso y sin la obligación de actualizar lo que se ha entregado.

1.2 Finalidad y contenido de las instrucciones

Las presentes instrucciones se proponen suministrar informaciones esenciales para la selección, la instalación, el uso y el mantenimiento de la máquina. Han sido preparados conforme a las disposiciones legislativas de la Unión Europea y las normas técnicas en vigor en la fecha de emisión de las instrucciones estas instrucciones.

Las instrucciones contemplan las indicaciones para evitar usos impropios razonablemente previsibles.

1.3 Conservación de las instrucciones

Las instrucciones deben ser puestas en un lugar idóneo, resguardado del polvo, humedad y fácilmente accesible a los usuarios y a los operadores. Las instrucciones deben estar siempre acompañadas de la máquina durante todo el ciclo de vida de la máquina y por tanto, deben ser transferidas al operador.

1.4 Actualización de las instrucciones

Se aconseja verificar siempre que las instrucciones estén actualizadas a la última versión disponible.

Eventuales actualizaciones enviadas al cliente deberán ser conservadas junto con el presente manual. La empresa está a disposición para suministrar cualquier información referente al uso de sus productos.

1.5 Como utilizar estas instrucciones

Las instrucciones forman parte de la máquina.



Los usuarios y los operadores deben consultar obligatoriamente las instrucciones de cada operación sobre la máquina y ante cualquier duda sobre el transporte, desplazamiento, instalación, mantenimiento, uso y también ante el desmantelamiento de la máquina.



En estas instrucciones, para reclamar la atención de los operarios sobre los trabajos que sean inseguros, se indican con símbolos gráficos en los párrafos siguientes.

1.6 Riesgos residuales

La máquina está diseñada de modo que se reduzcan al mínimo los riesgos para la seguridad de las personas que van a interactuar. Durante el diseño no posible técnicamente eliminar al completo las causas de riesgo, por lo tanto es absolutamente necesario hacer referencias a las prescripciones y a la simbología indicadas a continuación.

PARTES CONSIDERADAS (si están presentes)	RIESGO RESIDUAL	MODALIDAD	PRECAUCIONES
Batería de intercambio térmico	Pequeños cortes.	Contacto	Evitar el contacto, usar guantes protectores.
Ventiladores y rejillas del ventilador.	Lesiones	Introducción de objetos punzantes a través de las rejillas con los ventiladores en funcionamiento.	No insertar objetos de ningún tipo dentro de las rejillas de los ventiladores.
Interior unidad: compresores y tuberías de descarga del gas.	Quemaduras	Contacto	Evitar el contacto, usar guantes protectores.
Interior unidad: cables eléctricos y partes metálicas.	Quemaduras graves.	Defectos de aislamiento de los cables de alimentación, partes metálicas en tensión.	Protección eléctrica adecuada de las líneas de alimentación; precaución máxima al efectuar la conexión a tierra de las partes metálicas.
Exterior unidad: zona próxima a la unidad.	Intoxicaciones, quemaduras graves.	Incendio a causa de corto circuito o sobrecalentamiento de la línea de alimentación del cuadro eléctrico de la unidad.	Sección de los cables y sistemas de protección de la línea de alimentación eléctrica conforme a las normativas vigentes.
Válvula de seguridad de baja presión.	Intoxicaciones, quemaduras graves.	Presión de evaporación elevada por el uso incorrecto de la máquina durante los trabajos de mantenimiento.	Controlar con cuidado el valor de la presión de evaporación durante las operaciones de mantenimiento. Use todo el equipo de protección personal requerido por la ley. Los dispositivos también deben proteger contra posibles fugas de gas de la válvula de seguridad. La descarga de estas válvulas está dirigida para evitar que causen daños a las personas o a la propiedad.
Válvula de seguridad de alta presión.	Intoxicaciones, quemaduras graves, pérdida de oído.	Intervención de la válvula de seguridad de alta presión con la zona del circuito frigorífico abierta.	Evitar cuanto sea posible la apertura del espacio del circuito frigorífico; controlar con cuidado el valor de la presión de condensación; usar todos los dispositivos de protección requerido por la ley. Los dispositivos también deben proteger contra posibles fugas de gas de la válvula de seguridad. La descarga de estas válvulas está dirigida para evitar que causen daños a las personas o a la propiedad.
Unidad completa	Incendio externo	Incendio a causa de calamidades naturales ó combustión de elementos cercanos a la unidad.	Disponer de los equipos antiincendios.
Unidad completa	Explosiones, lesiones, quemaduras, intoxicaciones, electrocución por causas naturales (tormentas eléctricas), terremotos.	Roturas, fallos debidos a desastres naturales ó terremotos.	Prever las precauciones necesarias tanto de naturaleza eléctrica (magnetotérmico diferencial adecuado y protección de las líneas de alimentación; máximo cuidado al efectuar las conexiones a tierra de las partes metálicas), como mecánicas (por ejemplo, anclajes especiales ó antivibradores antisísmicos para evitar roturas accidentales).

1.7 Simbología de seguridad

Símbolos de seguridad individuales conforme a la norma ISO 3846-2:



PROHIBIDO

Un símbolo negro dentro de un círculo rojo con una línea diagonal roja indica una acción que no debe ser efectuada.



ADVERTENCIA

Un símbolo gráfico negro dentro de un triángulo amarillo con bordes negros indica un peligro.



ACCIÓN OBLIGATORIA

Un símbolo blanco dentro de un círculo azul indica una acción que debe realizarse para evitar un riesgo.

Símbolos de seguridad combinados conforme a la norma ISO 3864-2:



El símbolo gráfico de advertencia está completo con informaciones suplementarias de seguridad.

1.8 Símbolos de seguridad utilizados



PELIGRO GENERAL

Observar todas las indicaciones colocadas junto al símbolo. La falta observación de las indicaciones puede generar situaciones de riesgo con posibles daños a la salud del operador y del usuario en general.



PELIGRO ELÉCTRICO

Observar todas las indicaciones puestas en el símbolo.
El símbolo indica componentes de la máquina o, en el presente manual, identifica acciones que pueden generar riesgos eléctricos.



PARTES MÓVILES

El símbolo indica componentes de la máquina en movimiento que pueden ser peligrosos.



SUPERFICIES CALIENTES

El símbolo indica componentes de la máquina a elevada temperatura que pueden generar riesgos.



SUPERFICIES CORTANTES

El símbolo indica componentes o partes de la máquina que al contacto pueden generar heridas por corte.



TOMA DE TIERRA

El símbolo indica el punto de la máquina para realizar la conexión a tierra.



LEER Y COMPRENDER LAS INSTRUCCIONES

Leer las instrucciones de la máquina antes de efectuar cualquier operación.



MATERIAL RECUPERABLE O RECICLABLE

1.9 Límites y usos no permitidos

La máquina ha sido diseñada y construida exclusivamente para los usos descritos en el párrafo "Límites de uso" del manual técnico. Cualquier otro uso está prohibido porque puede generar riesgos para la salud de los operadores y de los usuarios.





La unidad no está adaptada a las operaciones en ambientes:

- Con presencia de atmósfera potencialmente explosiva o excesivamente polvorientas;
- En los cuales se producen vibraciones;
- En los cuales existen campos electromagnéticos;
- En los cuales existe un ambiente agresivo.

1.10 Identificación de la unidad

Cada unidad incorpora una tarjeta identificativa que indica las principales informaciones de la máquina. Los datos de la tarjeta pueden diferir de los indicados en el manual técnico ya que en este último vienen indicados los datos de las unidades estándar sin accesorios. Para las informaciones eléctricas no presentes en la etiqueta hay que hacer referencia al esquema eléctrico. A continuación se indica un ejemplo de etiqueta.

		 1370	
Manufacturer: PD322111			
1LHE1792HEL4U001A Pompa di calore <i>Heat pump</i>		123456 Matricola <i>Serial number</i>	
3 Categoria PED <i>PED Category</i>		04/2023 Data di produzione <i>Manufacturing date</i>	
R454B Tipo refrigerante <i>Refrigerant type</i>	1 Gruppo fluido <i>Fluid group</i>	466 GWP	
45 kg Carica refrigerante <i>Refrigerant charge</i>	20,97 ton CO ₂ Equivalente <i>CO₂ Equivalent</i>		
400V-3ph-50Hz Tensione-Fasi-Frequenza <i>Voltage-Phases-Frequency</i>	156,90 A F.L.A. (A)	F.L.I. (kW)	
LATO BASSA PRESSIONE <i>LOW PRESSURE SIDE</i>		LATO ALTA PRESSIONE <i>HIGH PRESSURE SIDE</i>	
28,4 bar PS		45 bar PS	
-30 °C Min Temperatura di progetto <i>Design temperature</i>	+125 °C Max Temperatura di progetto <i>Design temperature</i>	-30 °C Min Temperatura di progetto <i>Design temperature</i>	+125 °C Max Temperatura di progetto <i>Design temperature</i>
1776 kg Peso a vuoto <i>Weight</i>		Barcode	
<small> Contiene gas fluorurati ad effetto serra. Contains fluorinated greenhouse gasses. </small>			



La etiqueta identificativa no se debe eliminar nunca de la unidad.

2. SEGURIDAD

2.1 Advertencias sobre sustancias tóxicas potencialmente peligrosas

2.1.1 Identificación del tipo de fluido utilizado: R454B

- Difluorometano * N. CAS 75-10-5, clasificación, H220 Gases inflamables, Categoría 1, H280 Gas a presión, gas licuado, concentración 68,9% en peso
 - 2,3,3,3-Tetrafluoropropeno * N. CAS 754-12-1, clasificación, H220 Gases inflamables, Categoría 1, H280 Gas a presión, gas licuado, concentración 31,1% en peso
- * Sustancia no peligrosa divulgada voluntariamente

2.1.2 Identificación del tipo de aceite utilizado

El aceite utilizado en el circuito frigorífico de la unidad es del tipo poliéster. En cada caso hacer siempre referencia a lo indicado en la tarjeta del compresor.



Para más información acerca de las características del fluido frigorífico y del aceite utilizado debe mirar la tarjeta de seguridad disponible en los fabricantes de refrigerante y de aceite lubricante.

Principales informaciones ecológicas acerca del fluido frigorífico utilizado.



PROTECCIÓN AMBIENTAL: Leer atentamente las informaciones ecológicas y las instrucciones siguientes.

2.1.3 Persistencia y degradación

Los fluidos frigoríficos utilizados se descomponen en la atmósfera inferior (troposfera) con relativa rapidez. Los productos descompuestos son altamente dispersables y por eso presentan una concentración muy baja. No influyen en el humo fotoquímico o no entran después los compuestos orgánicos volátiles VOC (según lo establecido en la línea del acuerdo de UNECE). Los refrigerantes utilizados no dañan el ozono. Estas sustancias están reguladas por el protocolo de Montreal (revisión de 1992) y de la regulación CE nº2037/200 del 29 Junio 2000.

2.1.4 Efectos del tratamiento de los vertidos

Las descargas en la atmósfera de estos productos no provocan contaminación del agua a largo tiempo.

2.1.5 Control de la exposición y protección individual

Utilizar indumentaria y guantes de protección; protegerse siempre los ojos y la cara.

2.1.6 Límites de exposición

Nivel derivado sin efecto (DNEL) según el Reglamento (CE) nº 1907/2006:

Nombre de la sustancia	Uso final	Vías de exposición	Posibles efectos sobre la salud	Valor
• Difluorometano	Trabajadores	Inhalación	Efectos sistémicos a largo plazo	7035 mg/m ³
	Consumidores	Inhalación	Efectos sistémicos a largo plazo	750 mg/m ³
• 2,3,3,3-Tetrafluoropropeno	Trabajadores	Inhalación	Efectos sistémicos a largo plazo	950 mg/m ³

Concentración prevista sin efecto (PNEC) según el Reglamento (CE) nº 1907/2006

Nombre de la sustancia	Comportamiento ambiental	Valor
• Difluorometano	Agua dulce	0.142 mg/l
	Uso / liberación intermitente	1.42 mg/l
2,3,3,3- • Tetrafluoropropano	Sedimentos de agua dulce	0.534 mg/kg
	Agua dulce	0.1 mg/l
	Uso / liberación intermitente	1 mg/l
	Sedimentos de agua dulce	1.77 mg/kg peso seco (d.w.)
	Suelo	1.54 mg/kg peso seco (d.w.)
	Agua de mar	0.01 mg/l
	Sedimentos marinos	0.178 mg/kg peso seco (d.w.)

2.2 Manipulación



Los usuarios y el personal de mantenimiento deben ser adecuadamente informados de los riesgos debidos a la manipulación de sustancias potencialmente tóxicas. La falta de observación de las indicaciones anteriores puede causar daños a las personas ó dañar la unidad.



Las unidades utilizan gas R454B como refrigerante, clasificado según la norma EN 378: 2017 como ligeramente inflamable (A2L). Se recomienda durante la fase de colocación seguir todas las prescripciones de la norma mencionada. En particular, se recomienda evitar colocar la unidad cerca de grietas o cavidades / luz del techo a través de las cuales una posible fuga de refrigerante pueda entrar en las habitaciones adyacentes o subterráneas.

2.3 Prevenir la instalación de elevadas concentraciones de vapor

Las concentraciones atmosféricas de refrigerante deben ser reducidas al mínimo y mantener lo mejor posible al mínimo nivel, por debajo del límite de exposición profesional. Los vapores son más pesados que el aire, y concentraciones peligrosas pueden formarse en el suelo, donde la ventilación generalmente es escasa. En este caso, asegurarse una adecuada ventilación. Evitar el contacto con el fuego y superficies calientes porque se pueden formar productos tóxicos e irritantes. Evitar el contacto del líquido en los ojos ó en la piel.

2.4 Proceder en caso de fuga accidental de refrigerante

Asegurarse una adecuada protección personal (usando medios de protección de las vías respiratorias) durante las operaciones de limpieza. Si las condiciones son suficientemente seguras, aislar la fuente de pérdida. Si la cantidad es limitada, vaciar el evaporador con del materias a condiciones que se asegure una adecuada ventilación. Si la pérdida es relevante, ventilar adecuadamente el área. Contener el material con arena, tierra u otro material absorbente adecuado. Evitar que el refrigerante entre en la descarga, en el saneamiento, en los sótanos o en los puestos de trabajo, porque se pueden formar vapores sofocantes.

2.5 Informaciones toxicológicas principales en el tipo de fluido frigorífico utilizado

2.5.1 Inhalación

Una elevada concentración atmosférica puede causar efectos anestésicos con posibles pérdidas de consciencia. Prolongadas exposiciones pueden causar anomalías del ritmo cardiaco y causar una muerte imprevista. Concentraciones muy elevadas pueden causar asfixia por el reducido contenido de oxígeno en la atmósfera.

2.5.2 Contacto con la piel

Salpicaduras de líquido pulverizado pueden producir quemaduras. Es poco probable que sea peligroso por la absorción cutánea. El contacto prolongado o repetido puede causar la eliminación de la grasa cutánea, por lo que puede producir una dermatitis.

2.5.3 Contacto con los ojos

Salpicaduras de líquido pulverizado pueden producir quemaduras

2.5.4 Ingestión

También altamente improbable, pueden provocar quemaduras.

2.6 Medidas de primeros auxilios



Seguir las advertencias y proceder rápidamente con los primeros auxilios indicados.

2.6.1 Inhalación

Quitar al herido de la fuente de exposición, mantenerlo caliente y en reposo. Suministrar oxígeno si es necesario. Practicar la respiración artificial si el herido no respira. Si hay paro cardiaco efectuar un masaje cardiaco externo. Solicite asistencia médica.

2.6.2 Contacto con la piel

En caso de contacto con la piel lavar enseguida con agua templada. Descongelar el tejido epidérmico con agua. Quitar la ropa contaminada. La ropa puede pegarse a la piel en caso de quemaduras. Si tiene irritación solicite asistencia médica.

2.6.3 Contacto con los ojos

Lavar inmediatamente con solución de lavado ocular ó con agua limpia, mantener los párpados abiertos durante diez minutos. Solicite asistencia médica.

2.6.4 Ingestión

No inducir el vómito. Si la persona herida está consciente, hacer que se lave la boca con agua y hacerle beber 200 300 ml de agua. Solicite asistencia médica.

2.6.5 Curas médicas posteriores

Tratamiento sintomático y terapia de soporte. No suministrar adrenalina ni fármaco tranquilizantes después de la exposición, por el riesgo de arritmia cardiaca.

3. CARACTERÍSTICAS TÉCNICAS

3.1 Descripción unidad

Las bombas de calor aire/agua de alta eficiencia de la serie LHE son especialmente adecuadas para aplicaciones en las que sea necesaria la máxima eficiencia en modo calefacción y un bajo nivel de ruido. Las unidades se han diseñado específicamente para tener el mejor rendimiento en modo calefacción, pueden funcionar hasta temperaturas exteriores de -20 °C y producir agua hasta una temperatura de 60 °C. Todos los modelos están equipados con una válvula de inversión de ciclo para la función de descongelación en invierno; las versiones RV también pueden producir agua fría en verano.

3.1.1 Carpintería

Todas las unidades están fabricadas en chapa de acero galvanizada en caliente y recubiertas con poliuretano en polvo en horno a 180°C para asegurar la resistencia a los agentes atmosféricos. La chapa es desmontable para agilizar la inspección y mantenimiento de los componentes internos. Todos los tornillos y remaches exteriores son de acero inoxidable. El color de la carpintería es RAL 9018.

3.1.2 Circuito frigorífico

El circuito frigorífico está realizado utilizando componentes de las primeras empresas internacionales y según la normativa ISO 97/23 correspondiente en los procesos de soldadura. El gas refrigerante utilizado es R454B. El circuito frigorífico incluye: visor de líquido, filtro deshidratador, válvula de expansión electrónica, válvula de 4 vías, válvula anti retorno, depósito de líquido, separatore di liquido, válvula Schrader para mantenimiento y control, dispositivos de seguridad (según normativa PED).

3.1.3 Compresores

Los compresores son del tipo scroll, con resistencia del cárter y protección térmica. Los compresores están instalados en un compartimento separado del flujo del aire para reducir el ruido. La resistencia del cárter está siempre alimentada cuando la unidad está en stand-by. La inspección de los compresores es posible a través del panel frontal de la unidad que el mantenimiento de los compresores incluso con la unidad en funcionamiento. Los compresores utilizados son en versión tándem. Esta solución permite eficiencias mucho mayores a las cargas parciales con respecto a la solución con circuitos de refrigeración independientes. La temperatura de descarga de cada uno de los compresores es controlada constantemente a través del sistema de control.

3.1.4 Intercambiador lado fuente

El intercambiador del lado fuente está realizado con tubo de cobre y aletas de aluminio de alta eficiencia. El tubo es de 3/8" de diámetro y el espesor de las aletas es de al menos 0,1mm. La geometría de estos intercambiadores permite un bajo valor de la caída de la presión del aire y por lo tanto la posibilidad de utilizar ventiladores a baja velocidad (lo que reduce el ruido de la máquina). Todos los intercambiadores se suministran de serie con un tratamiento hidrofílico de las aletas "Blue Fins".

3.1.5 Intercambiador lado usuario

Son de placas electrosoldadas de acero inoxidable AISI 316. El uso de este tipo de intercambiador reduce enormemente la carga de gas refrigerante del equipo respecto a los modelos tubulares tradicionales permitiendo además una reducción de las dimensiones de la máquina. Los intercambiadores están aislados en fábrica utilizando materiales de alta densidad, pueden suministrarse bajo pedido con resistencia eléctrica antihielo (accesorio) e incorporan una sonda de temperatura para protección antihielo.

3.1.6 Ventiladores

Son del tipo axial, de doble aspiración de palas aerodinámicas. Están acoplados estáticamente y dinámicamente, y completamente equilibrados, con rejilla de protección, de conformidad con la norma EN 60335. Los ventiladores están instalados intercalando un manguito antivibratorio de goma para reducir el nivel sonoro. Los motores eléctricos en las versiones HA son de 6 polos y un regulador de corte de fase modula su velocidad de giro para aumentar la eficiencia energética y permitir su uso en un rango de funcionamiento más amplio. En las versiones HE, los ventiladores son de tipo electrónico, con motores de imanes permanentes con controlador integrado que modula la velocidad de rotación. Los motores eléctricos se utilizan con grado de protección IP 54.

3.1.7 Cuadro eléctrico

El cuadro eléctrico está fabricado en conformidad de la normativa europea 2014/35/UE y 2014/30/UE. El acceso al cuadro se realiza desmontando la chapa frontal de la máquina. El grado de protección del cuadro es IP55. Todas las unidades incorporan de serie el relé de secuencia de fases (sólo en los equipos trifásicos) que desactiva el funcionamiento del compresor en el caso de que las fases estén cambiadas (el compresor scroll no puede funcionar con el sentido de rotación contrario). Los siguientes componentes están instalados de serie: interruptor general, interruptor magnetotérmico (como protección de la bomba y del ventilador), contactores/térmicos para compresores, interruptor magnetotérmico del circuito auxiliar, relés para compresores, ventiladores y bombas. El cuadro incluye el terminal de contacto para el control remoto, la conmutación verano/invierno (para bomba calor) y los contactos de alarma general.

3.1.8 Microprocesador

Todas las unidades estándar se suministran de serie con control por microprocesador. El microprocesador controla las siguientes funciones: regulación de la temperatura del agua, protección antihielo, temporización de los compresores, secuencia de funcionamiento de los compresores (en el caso de varios compresores presentes), reset de alarmas. El panel de control incluye display y interface de usuario. El microprocesador está programado para gestionar el desescarche automático (en caso de funcionamiento en condiciones externas adversas) y para la conmutación verano/invierno. El control además puede gestionar integración con otras fuentes de calor (resistencias eléctricas, paneles solares,...), control y gestión de la bomba del circuito sanitario. Bajo pedido, el microprocesador puede conectarse a sistemas BMS de control remoto.

3.1.9 Dispositivos de control y protección

Todas las unidades están equipadas de serie con los siguientes dispositivos de control y protección sonda de temperatura del agua de retorno, instalada en la tubo de retorno del agua de la instalación, sonda anticongelante instalada en el tubo de impulsión del agua a la instalación presostato de alta presión con rearme automático, presostato de baja presión con rearme automático, transductor de presión (utilizado para optimizar el ciclo de descongelación y modular la velocidad de rotación de los ventiladores en función de las condiciones externas), dispositivo de seguridad del lado Freón, protección térmica de los compresores, protección térmica de los ventiladores, flujostato, sonda de compensación de aire exterior.

3.1.10 Sensor detector de fugas

Al encender (Power ON) la unidad, se produce el calentamiento/inicialización del sensor (duración aprox. 1min.)

En este tiempo, los ledes del interior del sensor parpadean, se señala la alarma de fuga de refrigerante (leakage), el circuito auxiliar de 24Vac no se alimenta. Transcurrido este periodo, si no hay más señales por parte del sensor, el PLC de control se alimenta y la unidad está lista para el funcionamiento. En presencia de fugas de refrigerante, el sensor se activa e inmediatamente, la alimentación del PLC de control se desactiva hasta que el sensor señala la presencia de refrigerante.

3.2 Otras versiones

3.2.1 Versión HH

Versión sólo calor HH, disponible en las configuraciones P2U y P2S.

3.2.2 Versión RV

Unidades reversibles calor/frío, con inversión de ciclo en el circuito frigorífico.

3.2.3 Versión HA

Versión de alta eficiencia, según la normativa ERP2018. Unidad equipada con ventiladores AC.

3.2.4 Versión HE

Versión de alta eficiencia, según la normativa ERP2018. Unidad equipada con ventiladores EC.

3.2.5 Versión LS

Versión silenciada; Se suministra equipada con aislamiento acústico de la unidad con manta acústica para el compresor de material aislante de alta densidad intercalado además una capa de material bituminoso.

3.2.6 Versión súper silenciada HA/XL HE/XL

Todas las unidades HA e HE en las versiones súper silenciada XL se fabrican de serie con un sistema especial de amortiguación para absorber las vibraciones. Se compone de una base flotante que va apoyada sobre el chasis de la máquina mediante la interposición de unos amortiguadores de acero con un elevado poder de absorción de las vibraciones. Los compresores se sitúan en esta base flotante a la cual se fijan a su vez con unos amortiguadores de goma. Esta base flotante incluye además un aislamiento acústico con material fonoabsorbente de alta densidad (25 kg/m³), espesor 30 mm, con chapa microperforada. Este dispositivo realiza por lo tanto un doble sistema de amortiguación vibro/acústico en cascada. Además, en todas las tuberías frigoríficas conectadas a los compresores se colocan unas tuberías flexibles tipo "anaconda" para absorber las vibraciones. El mismo sistema se emplea en las tuberías hidráulicas las cuales incorporan unas mangueras flexibles. Este sistema permite una reducción de la ruidosidad del equipo de aproximadamente 6–8 dB(A) respecto a las unidades con configuración estándar.

3.2.7 Versión P2U

Esta versión utiliza 2 conexiones hidráulicas y puede producir agua caliente en la época invernal y agua fría en la época estival. Este equipo va conectado a una instalación a 2 tubos y no puede producir agua caliente sanitaria.

3.2.8 Versión P2S

Esta versión utiliza 2 conexiones hidráulicas y puede producir agua caliente en la época invernal, agua fría en la época estival y agua caliente para uso sanitario durante todo el año. Este equipo va conectado a una instalación a 2 tubos y a una válvula de 3 vías externa (no suministrada por a empresa) para la producción del agua caliente sanitaria la cual tiene prioridad.

3.2.9 Versión P4U

Las unidades P4U utilizan 4 tomas hidráulicas y se emplean en las instalaciones a 4 tubos. En estas instalaciones, el agua fría y caliente está siempre disponible (en todos los períodos del año) está presente en el circuito hidráulico específico. Estos sistemas permiten la producción simultánea de agua fría y agua caliente utilizando 4 tomas hidráulicas, 2 conexiones corresponden al circuito de agua caliente y las otras 2 al circuito de agua fría. El concepto de esta instalación es poder calentar y, en el caso de que haya demanda, enfriar de forma simultánea con una elevadísima eficiencia energética. Con esta configuración, además, las unidades pueden producir de forma independiente agua caliente ó agua fría en cualquier época del año. Las unidades incorporan 2 intercambiadores, uno para la producción del agua fría y otro para la producción del agua caliente. Los modos de funcionamiento son los siguientes:

1. Producción de agua caliente para la instalación: la unidad se comporta como una bomba de calor aire/agua normal en modo calefacción, utilizando como fuente el intercambiador de aletas y como instalación el intercambiador de placas A.

2. Producción de agua fría para la instalación: la unidad se comporta como una enfriadora aire/agua normal en modo refrigeración, utilizando como fuente el intercambiador de aletas y como instalación el intercambiador de placas B.

3. Producción de agua fría + agua caliente para la instalación: la unidad se comporta como una bomba de calor agua/agua, utilizando como instalación fría el intercambiador de placas B y como fuente caliente el intercambiador de placas A.

Esta versión no puede producir agua caliente sanitaria.

Versión P4U

Calefacción agua instalación

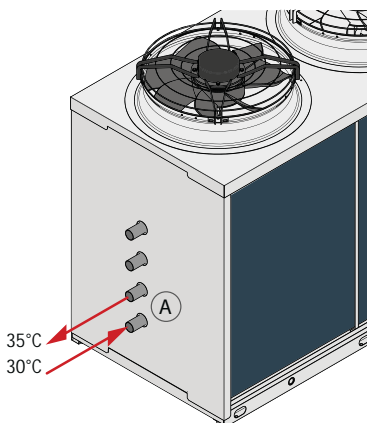

Refrigeración agua instalación

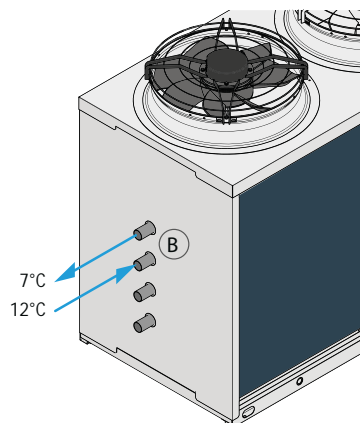

Refrigeración + calefacción agua instalación

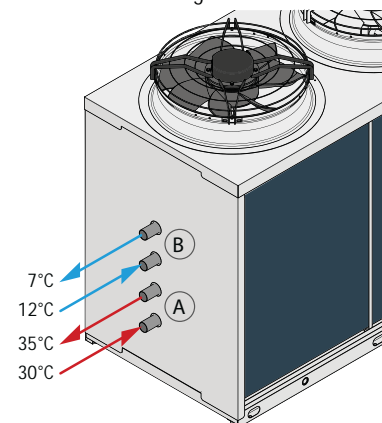

Los esquemas indicados tienen un propósito únicamente ilustrativo, para el correcto posicionamiento de las tuberías se ruega consultar el manual técnico de la unidad.

3.2.10 Versión P4S

Las unidades P4S han sido fabricadas para responder a las exigencias de las instalaciones a 2+2 tubos (2 tubos lado instalación y 2 tubos lado agua caliente sanitaria) para toda la época del año. Las unidades se suministran con 2 intercambiadores, uno para la producción del agua fría ó caliente para la instalación, y otro para la producción exclusivamente del agua caliente sanitaria (A.C.S.). La producción del agua caliente sanitaria siempre tiene prioridad. En modo invierno, la activación de la producción de A.C.S. conlleva parar temporalmente la producción de agua caliente para la instalación de calefacción la cual se vuelve a activar cuando el depósito de acumulación de A.C.S. ha alcanzado el set de temperatura seleccionado. En modo verano la unidad trabajará en producción de frío (activando la válvula de inversión de ciclo instalada en la máquina) y cuando haya demanda de A.C.S. permitirá, al mismo tiempo, la producción de agua fría y A.C.S. El sistema, en este modo de funcionamiento, puede producir simultáneamente agua fría y agua caliente sanitaria. El agua caliente sanitaria, en modo verano, se produce mediante un recuperador de calor por lo que su producción es gratuita. Cuando la temperatura medida por la sonda de A.C.S. alcanza el set seleccionado, se detiene su producción y el equipo continúa el funcionamiento normal en refrigeración. Los modos de funcionamiento son los siguientes:

1. **Producción de agua caliente para la instalación:** la unidad se comporta como una bomba de calor aire/agua normal en modo calefacción, utilizando como instalación el intercambiador de calor de aletas y como fuente el intercambiador de placas A.
2. **Producción de agua fría para la instalación:** la unidad se comporta como una enfriadora aire/agua normal en modo refrigeración, utilizando como instalación el intercambiador de calor de aletas y como fuente el intercambiador de placas A.
3. **Producción de agua caliente sanitaria (ACS):** la unidad se comporta como una bomba de calor aire/agua normal en modo calefacción, utilizando como instalación el intercambiador de aletas y como fuente el intercambiador de calor de placas B (un intercambiador de ACS especial que trabaja con un punto de ajuste más alto).
4. **Producción de agua fría + Agua Caliente Sanitaria (A.C.S.):** la unidad se comporta como una bomba de calor agua/agua, utilizando como instalación el intercambiador de placas A y como fuente (y A.C.S.) el intercambiador de placas B.

Versión P4S

Calefacción agua
instalación

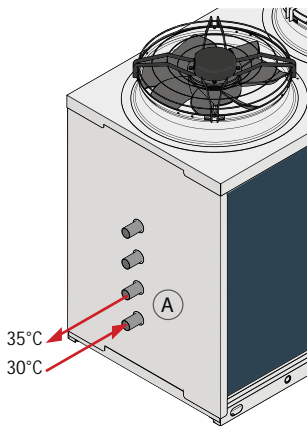

Refrigeración agua
instalación

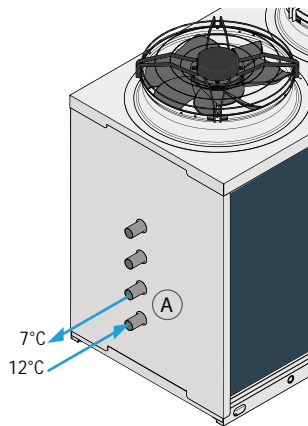

Producción doméstica
de agua caliente (A.C.S.)

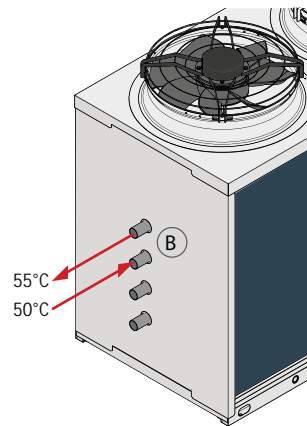

Refrigeración por agua
instalación + Calefacción A.C.S.

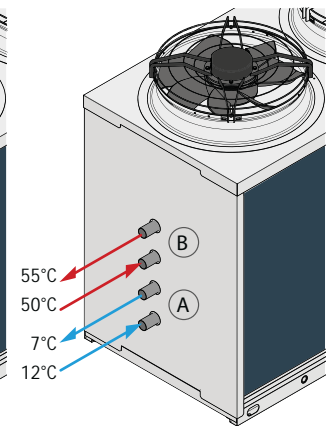

Los esquemas indicados tienen un propósito únicamente ilustrativo, para el correcto posicionamiento de las tuberías se ruega consultar el manual técnico de la unidad.

3.3 Descripción accesorios

3.3.1 Funcionamiento a baja temperatura (BT00)

Unidad diseñada para trabajar con temperaturas del agua al evaporador inferiores a 0°C.

3.3.2 Kit antihielo (RAEV2, RAEV4)

Está formado por un cable auto calefactable enrollado en el intercambiador de calor del lado instalación y en el del agua caliente sanitaria (versiones P4) y de los tubos del agua. Este dispositivo está controlado por el microprocesador.

3.3.3 Antivibradores de goma (KAVG)

Se deben colocar entre la unidad y el suelo para evitar la transmisión de vibraciones a la estructura del edificio.

3.3.4 Antivibradores de muelles (KAVM)

Grupo de antivibradores para montar en los agujeros predispuestos en la base de la unidad. Se utilizan para evitar transmisiones de vibraciones (y el consecuente ruido) a las estructuras del edificio.

3.3.5 Placa de comunicación RS485 con protocolo MODBUS (INSE)

Utilizada para conectar la máquina a un sistema BMS utilizando el protocolo MODBUS.

3.3.6 Ventiladores axiales E.C. de alta eficiencia (VECE)

Estos ventiladores están equipados con los nuevos motores eléctricos Brushless de corriente continua conmutados electrónicamente (motores E.C.) para garantizar la máxima eficiencia energética (EFF1) de acuerdo a las nuevas normativas Europeas, consiguiendo una gran reducción de los consumos energéticos para ventilación. Fabricados en aluminio, son del tipo axial con palas aerodinámicas ultra eficientes. Están equilibrados estática y dinámicamente y se suministran con una rejilla de protección de acuerdo a la normativa EN 60335. Se montan sobre la unidad mediante un soporte de fijación que anula las vibraciones transmitidas al chasis reduciendo enormemente el ruido. La velocidad de giros nominal es de 700 rpm. Todas las unidades incluyen de serie el control de evaporación/condensación con transductor y regulador de giros del ventilador. Los motores eléctricos tienen un grado de protección IP 54.

3.3.7 Válvula termostática electrónica (VTEE)

El uso de esta válvula de hecho permite maximizar el intercambio térmico en el intercambiador de la instalación, minimizar los tiempos de respuesta a las variaciones de carga y optimizar la regulación del sobrecalentamiento garantizando la máxima eficiencia energética posible.

3.3.8 Arranque automático electrónico (DSSE)

Este dispositivo permite la reducción de la corriente de arranque de la unidad hasta un 40% del valor nominal de arranque. El dispositivo se instala sólo en fábrica.

3.3.9 Panel control remoto (PCRL)

Todas las unidades se suministran con un panel control con microprocesador con display de alta resolución instalado a bordo de la máquina y que se puede colocar de forma remota hasta una distancia de 50 metros.

3.3.10 Kit antihielo circuito hidráulico (KP00)

Está formado por un cable auto calefactable enrollado en el intercambiador de calor del lado instalación y en el del agua caliente sanitaria (versiones P4) y de los tubos del agua. Está controlado por el microprocesador y se usa en la versión con kit hidráulico integrado.

3.3.11 Kit hidráulico incorporado con 1 bomba + depósito circuito instalación (A1ZZU)

Incluye: depósito de inercia de diferentes capacidades (en función del tamaño de la unidad), aislado en fábrica utilizando materiales de célula cerrada y preparado para el uso de resistencias antihielo ó de apoyo (accesorio). El depósito de inercia está instalado en el lado de la impulsión de agua hacia la instalación para minimizar las inevitables variaciones de la temperatura del agua a causa de las continuas arrancadas y paradas del compresor. La instalación del depósito de inercia en el lado de impulsión mantiene constante, durante un cierto período de tiempo, la temperatura del agua al usuario cuando el compresor está parado. Este tipo de control no estará disponible en el caso de que se instale el depósito de inercia en el lado de retorno del agua. Una bomba de circulación, del tipo centrífugo, directamente gestionada por el microprocesador que controla su correcto funcionamiento. En el circuito hidráulico también se incluye el vaso de expansión, la válvula de seguridad (si se requiere por la norma PED) y las válvulas de corte manuales.

3.3.12 Kit hidráulico incorporado con 2 bombas + depósito circuito instalación (A2ZZU)

Incluye: depósito de inercia de diferentes capacidades (en función del tamaño de la unidad), aislado en fábrica utilizando materiales de célula cerrada y preparado para el uso de resistencias antihielo ó de apoyo (accesorio). El depósito de inercia está instalado en el lado de

la impulsión de agua hacia la instalación para minimizar las inevitables variaciones de la temperatura del agua a causa de las continuas arrancadas y paradas del compresor. La instalación del depósito de inercia en el lado de impulsión mantiene constante, durante un cierto período de tiempo, la temperatura del agua al usuario cuando el compresor está parado. Este tipo de control no estará disponible en el caso de que se instale el depósito de inercia en el lado de retorno del agua. Dos bombas de circulación (funcionamiento + stand-by), del tipo centrífugo, directamente gestionada por el microprocesador que controla su correcto funcionamiento. En el circuito hidráulico también se incluye el vaso de expansión, la válvula de seguridad (si se requiere por la norma PED) y las válvulas de corte manuales.

3.3.13 Kit hidráulico incorporado con 1 bomba circuito instalación (A1NTU)

Incluye: una bomba de circulación, vaso de expansión, válvula de seguridad (si se requiere por la norma PED).

3.3.14 Kit hidráulico incorporado con 1 bomba circuito recuperación (A1NTR sólo P4U/P4S)

Incluye: una bomba de circulación, vaso de expansión, válvula de seguridad (si se requiere por la norma PED).

3.3.15 Kit hidráulico incorporado con 2 bombas circuito instalación (A2NTU)

Incluye: dos bombas de circulación (funcionamiento + stand-by), vaso de expansión, válvula de seguridad (si se requiere por la norma PED).

3.3.16 Kit hidráulico incorporado con 2 bombas circuito recuperación (A2NTR sólo P4U/P4S)

Incluye: dos bombas de circulación (funcionamiento + stand-by), vaso de expansión, válvula de seguridad (si se requiere por la norma PED).

3.3.17 Kit hidráulico con depósito y bomba de baja prevalencia (A1LLU)

El circuito hidráulico comprende: Depósito de acumulación de diferentes capacidades (en función del tamaño de la unidad), aislado en fábrica utilizando material de celdas cerradas y predispuesto para el uso de posibles resistencias anticongelantes o de integración (accesorio). El depósito de acumulación está instalado en el lado de impulsión del agua para minimizar las inevitables fluctuaciones de temperatura del agua debidas a los continuos arranques y apagados del compresor. La instalación del depósito de acumulación en el lado de impulsión del agua mantiene constante por un cierto tiempo, la temperatura del agua al usuario cuando el compresor está parado. Este tipo de control no se puede conseguir si el depósito de acumulación está instalado en el lado de retorno del sistema. Bomba sencilla, de baja prevalencia, de tipo centrífugo, adecuada para el uso de agua caliente y refrigerada. La bomba de baja prevalencia está gestionada directamente por el microprocesador, que controla las puestas en marcha y el correcto funcionamiento. En el circuito hidráulico se encuentran el vaso de expansión, la válvula de seguridad y eventuales válvulas de interceptación manuales.

3.3.18 Kit hidráulico con una bomba de baja prevalencia (A1LPU)

El circuito hidráulico comprende: Bomba sencilla, de baja prevalencia, del tipo centrífugo, adecuada para el uso de agua caliente y refrigerada. La bomba de baja prevalencia está controlada directamente por el microprocesador. En el circuito hidráulico se encuentran además la válvula de seguridad y eventuales válvulas de interceptación manuales.

3.3.19 Kit hidráulico circuito servicio, una bomba inverter, sin depósito (A1VSU)

El circuito hidráulico comprende: Bomba inverter sencilla, del tipo centrífugo, adecuada para agua caliente y refrigerada. La bomba del inverter está controlada directamente por el microprocesador. En el circuito hidráulico se encuentran además la válvula de seguridad y eventuales válvulas de interceptación manuales.

3.3.20 Kit hidráulico de circuito servicio + inverter (A1VVU) no disponible en la versión P2S

El circuito hidráulico comprende: Depósito de acumulación de diferentes capacidades (en función del tamaño de la unidad), aislado en fábrica utilizando material de celdas cerradas y predispuesto para el uso de posibles resistencias anticongelantes o de integración (accesorio). El depósito de acumulación está instalado en el lado de impulsión del agua para minimizar las inevitables fluctuaciones de temperatura del agua debidas a los continuos arranques y apagados del compresor. La instalación del depósito de acumulación en el lado de impulsión del agua mantiene constante por un cierto tiempo, la temperatura del agua al usuario cuando el compresor está parado. Este tipo de control no se puede conseguir si el depósito de acumulación está instalado en el lado de retorno del sistema. Bomba inverter sencilla, de tipo centrífugo, adecuada para agua caliente y refrigerada. La bomba inverter está gestionada directamente por el microprocesador que controla las puestas en marcha y el correcto funcionamiento. En el circuito hidráulico se encuentran el vaso de expansión, la válvula de seguridad y eventuales válvulas de interceptación manuales.

3.3.21 Kit hidráulico circuito recuperación (A1LPR) Sólo versiones P4U/P4S

El circuito hidráulico comprende: Bomba de circulación simple, de tipo centrífugo, adecuada para el uso de agua fría y caliente. La bomba de circulación está directamente gestionada por el microprocesador que controla su activación y su correcto funcionamiento. El circuito hidráulico incluye también la válvula de seguridad y válvulas de corte manual.

3.3.22 Depósito de 4 conexiones y bomba de baja prevalencia (BUF4A)

El circuito hidráulico comprende: Depósito de acumulación con 4 conexiones de diferentes capacidades (en función del tamaño de la unidad), aislado de fábrica utilizando materiales de celdas cerradas bomba de baja prevalencia y bajo nivel sonoro en el lado primario, vaso de expansión y válvulas de seguridad. El tanque de 4 vías permite desacoplar los dos ramos hidráulicos. En el ramo primario se garantiza al intercambiador el caudal correcto y a la bomba de calor la inercia necesaria para un funcionamiento estable. En el ramo secundario están disponibles dos conexiones hidráulicas a las cuales debe conectarse un kit de bombeo (no suministrado) dimensionado para las características de la instalación misma. La solución permite a la bomba de calor un funcionamiento eficiente dejando al mismo tiempo plena libertad de optimización en el circuito hidráulico ligado al secundario.

3.3.23 Kit COP optimizer externo (KCOP)

El kit prevé la introducción de un vatímetro que monitoriza constantemente la absorción eléctrica de la unidad y un caudalímetro en el lado hidráulico que, junto con las sondas de temperatura, permite monitorizar continuamente la potencia suministrada. El control permite monitorizar constantemente la eficiencia de la unidad, proporcionando información útil para la lógica del mantenimiento predictivo y la reducción del consumo mediante el afinamiento de los parámetros de funcionamiento.

3.3.24 Sistema de gestión en cascada (SGRS)

Sistema MAESTRA-ESCLAVA para gestionar las unidades en cascada, fabricado en un cuadro eléctrico independiente para colocar en el local técnico y para conectar a la unidad. El sistema permite la gestión en cascada a través de la línea de comunicación serial RS485.

3.3.25 Baterías con aletas pre pintura (RM00)

Para ser utilizado en entornos caracterizados por concentraciones particulares de agentes corrosivos.

3.3.26 Batería con pintura epoxi (BEF0)

Tratamiento de pintura epoxi en toda la batería para su instalación en ambientes corrosivos.

3.3.27 Batería cobre/cobre (RR00)

Realización especial de baterías de condensación con tubos y aletas en cobre.

3.3.28 Embalaje caja marina (IM00)

Caja de madera marina fumigada y saco barrera con sales higroscópicas, adecuado para largos transportes por mar.

3.3.29 Interfaz serial para el protocolo BACNET RS485 (IBAC)

Tarjeta electrónica para conectar al microprocesador al fin de permitir la conexión de las unidades a sistemas de supervisión externos con protocolo BACNET. De esta manera, es posible controlar la unidad a distancia y permitir la teleasistencia.

3.3.30 Recuperación parcial (RP00) no disponible en las versiones P4U/P4S

Aproximadamente un 20% del calor de condensación a través de intercambiador gas/agua de placas instalado siempre en serie a los compresores, se utiliza cuando se quiere recobrar parcialmente el calor de condensación en funcionamiento en chillers.

3.3.31 Detector para fugas de refrigerante (DFR0)

La unidad está equipada de serie con un sensor ubicado dentro del compartimento del compresor, que tiene la función de analizar continuamente el aire que lo rodea y activar la alarma del sistema en caso de detectar (debido a una fuga) una concentración de refrigerante por encima de los valores de umbral. El sensor está eléctricamente conectado a una unidad de control situada dentro del cuadro eléctrico, que coordina sus funciones operativas.



Es responsabilidad del instalador preparar una canalización adecuada de las válvulas, dimensionada según EN13136 y demás normativa vigente.

3.4 Datos técnicos

HA/LS/HH-RV P2U		452	512	682	752	912	1102	1152	1352	1502	1612
Potencia térmica (EN14511) ⁽¹⁾	kW	44,9	51,0	67,2	72,7	88,5	100,0	111,0	130,0	147,0	158,0
Potencia absorbida (EN14511) ⁽¹⁾	kW	14,7	16,8	20,6	23,1	27,3	31,0	34,1	40,4	46,0	48,7
COP (EN14511) ⁽¹⁾	W/W	3,05	3,04	3,26	3,15	3,24	3,23	3,26	3,22	3,20	3,24
Clase energética ⁽²⁾		A+	A+	A++	A++	A+	A+	A+	A+	A+	A+
SCOP ⁽²⁾	kWh/kWh	3,47	3,48	3,90	3,90	3,49	3,75	3,79	3,56	3,55	3,75
η _{s,h} ⁽²⁾	%	136	136	153	153	137	147	148	140	139	147
Potencia frigorífica (EN14511) ⁽³⁾	kW	38,4	44,2	57,8	62,1	76,8	86,2	96,1	112,0	125,0	135,0
Potencia absorbida (EN14511) ⁽³⁾	kW	14,0	16,5	21,5	24,6	26,5	31,0	35,0	38,4	44,6	48,8
EER (EN14511) ⁽³⁾	W/W	2,74	2,68	2,69	2,52	2,90	2,78	2,75	2,92	2,80	2,77
Potencia sonora ⁽⁴⁾	dB (A)	77	76	77	78	82	83	85	86	87	87
Presión sonora ⁽⁵⁾	dB (A)	46	44	45	46	50	51	53	54	55	55
HE/LS/HH-RV P2U		452	512	682	752	912	1102	1152	1352	1502	1612
Potencia térmica (EN14511) ⁽¹⁾	kW	44,7	50,9	67,2	72,8	88,6	100,0	111,0	130,0	147,0	158,0
Potencia absorbida (EN14511) ⁽¹⁾	kW	14,2	16,3	20,1	22,6	26,3	30,0	33,2	38,8	44,5	47,3
COP (EN14511) ⁽¹⁾	W/W	3,15	3,12	3,34	3,22	3,37	3,33	3,34	3,35	3,30	3,34
Clase energética ⁽²⁾		A+	A+	A++	A++	A++	A++	A++	A++	A++	A++
SCOP ⁽²⁾	kWh/kWh	3,71	3,74	4,11	4,08	3,84	4,02	4,07	3,87	3,86	4,02
η _{s,h} ⁽²⁾	%	146	147	162	160	151	158	160	152	151	158
Potencia frigorífica (EN14511) ⁽³⁾	kW	38,3	44,1	57,8	62,2	76,8	86,0	96,1	112,0	125,0	135,0
Potencia absorbida (EN14511) ⁽³⁾	kW	13,9	16,4	21,3	24,4	25,9	30,6	34,6	37,6	44,1	48,2
EER (EN14511) ⁽³⁾	W/W	2,76	2,69	2,71	2,55	2,97	2,81	2,78	2,98	2,83	2,8
Potencia sonora ⁽⁴⁾	dB (A)	77	76	77	78	82	83	85	86	87	87
Presión sonora ⁽⁵⁾	dB (A)	46	44	45	46	50	51	53	54	55	55
Alimentación eléctrica	V/Ph/Hz	400/3/50	400/3/50	400/3/50	400/3/50	400/3/50	400/3/50	400/3/50	400/3/50	400/3/50	400/3/50
Compresores / Circuitos	n° / n°	2 / 1	2 / 1	2 / 1	2 / 1	2 / 1	2 / 1	2 / 1	2 / 1	2 / 1	2 / 1
Ventiladores	n°	1	1	1	1	2	2	2	3	3	3
Refrigerante		R454B	R454B	R454B	R454B	R454B	R454B	R454B	R454B	R454B	R454B
Carga de gas	kg	11	11	17	17	25	25	25	36	36	36
Potencial de calentamiento global (GWP)		466	466	466	466	466	466	466	466	466	466
Carga en CO ₂ equivalente	t	5,1	5,1	7,9	7,9	11,7	11,7	11,7	16,8	16,8	16,8
Volume ballon tampon	l	140	140	300	300	300	300	300	500	500	500
HA/LS/HH-RV P2U		1792	2012	2304	2312	2654	2954	3214	3514	3954	4454
Potencia térmica (EN14511) ⁽¹⁾	kW	178	198	221	225	257	290	312	348	392	424
Potencia absorbida (EN14511) ⁽¹⁾	kW	54,4	59,9	68,4	66,5	81,2	93,0	98,4	112,0	125,0	137,0
COP (EN14511) ⁽¹⁾	W/W	3,27	3,31	3,23	3,38	3,17	3,12	3,17	3,11	3,14	3,09
Clase energética ⁽²⁾		A++	A++	A+	A++	A+	A+	A+	A+	A+	A+
SCOP ⁽²⁾	kWh/kWh	3,88	3,97	3,79	4,11	3,52	3,57	3,72	3,73	3,67	3,73
η _{s,h} ⁽²⁾	%	152	156	149	162	138	140	146	146	144	146
Potencia frigorífica (EN14511) ⁽³⁾	kW	160	175	197	195	230	255	273	306	353	388
Potencia absorbida (EN14511) ⁽³⁾	kW	57,1	62,9	70,3	69,6	78,0	91,6	99,9	116,0	125,0	141,0
EER (EN14511) ⁽³⁾	W/W	2,80	2,78	2,80	2,80	2,95	2,78	2,73	2,64	2,82	2,75
Potencia sonora ⁽⁴⁾	dB (A)	89	89	88	91	89	90	90	92	92	94
Presión sonora ⁽⁵⁾	dB (A)	57	57	56	58	56	58	58	60	59	62
HE/LS/HH-RV P2U		1792	2012	2304	2312	2654	2954	3214	3514	3954	4454
Potencia térmica (EN14511) ⁽¹⁾	kW	177	198	221	225	260	291	312	349	393	425
Potencia absorbida (EN14511) ⁽¹⁾	kW	53,1	58,6	66,6	65	77,9	89,8	95,4	109	120	134
COP (EN14511) ⁽¹⁾	W/W	3,33	3,38	3,32	3,46	3,34	3,24	3,27	3,2	3,28	3,17
Clase energética ⁽²⁾		A++	A++	A++	A++	A++	A++	A++	A++	A++	A++
SCOP ⁽²⁾	kWh/kWh	4,17	4,19	4,08	4,3	3,86	3,88	3,99	4,01	3,95	3,94
η _{s,h} ⁽²⁾	%	164	165	160	169	152	152	156	157	155	155
Potencia frigorífica (EN14511) ⁽³⁾	kW	160	175	197	195	229	255	272	307	354	389
Potencia absorbida (EN14511) ⁽³⁾	kW	56,4	62,3	69,4	68,9	76,5	90,1	98,6	115	123	139
EER (EN14511) ⁽³⁾	W/W	2,84	2,81	2,84	2,83	2,99	2,83	2,76	2,67	2,88	2,8
Potencia sonora ⁽⁴⁾	dB (A)	89	89	88	91	89	90	90	92	92	94
Presión sonora ⁽⁵⁾	dB (A)	57	57	56	58	56	58	58	60	59	62
Alimentación eléctrica	V/Ph/Hz	400/3/50	400/3/50	400/3/50	400/3/50	400/3/50	400/3/50	400/3/50	400/3/50	400/3/50	400/3/50
Compresores / Circuitos	n° / n°	2 / 1	2 / 1	4 / 2	2 / 1	4 / 2	4 / 2	4 / 2	4 / 2	4 / 2	4 / 2
Ventiladores	n°	3	3	4	3	6	6	6	6	8	8
Refrigerante		R454B	R454B	R454B	R454B	R454B	R454B	R454B	R454B	R454B	R454B
Carga de gas	kg	37	47	50	59	64	63	63	62	73	82
Potencial de calentamiento global (GWP)		466	466	466	466	466	466	466	466	466	466
Carga en CO ₂ equivalente	t	17,2	21,9	23,3	27,5	29,8	29,4	29,4	28,9	34,0	38,2
Volume ballon tampon	l	500	500	500	500	500	500	500	500	500	500

Las prestaciones están referidas a las siguientes condiciones:
 (1) Calefacción: Temperatura aire exterior bulbo seco 7°C, bulbo húmedo 6°C, Agua 40/45°C
 (2) Condiciones medias, baja temperatura – Reg EU 811/2013
 (3) Refrigeración: Temperatura aire exterior 35°C, Agua 12/7°C (sólo versiones RV)
 (4) Nivel de potencia sonora calculado según ISO 3744
 (5) Nivel de presión sonora medido en campo abierto, a 10 metros de la unidad según ISO 3744



Los datos del refrigerante pueden cambiarse sin previo aviso. Por eso es necesario hacer siempre referencia a la etiqueta plateada que se coloca en la unidad.

HA/XL/HH-RV P2U		452	512	682	752	912	1102	1152	1352	1502	1612
Potencia térmica (EN14511) ⁽¹⁾	kW	44,2	49,8	65,2	70,6	87,4	98,8	109,0	128,0	145,0	155,0
Potencia absorbida (EN14511) ⁽¹⁾	kW	14,4	16,3	20,2	22,8	26,6	30,4	33,4	39,2	45,1	47,9
COP (EN14511) ⁽¹⁾	W/W	3,07	3,06	3,23	3,10	3,29	3,25	3,26	3,27	3,22	3,24
Clase energética ⁽²⁾		A+	A+	A++	A++	A+	A++	A++	A+	A+	A++
SCOP ⁽²⁾	kWh/kWh	3,60	3,64	3,97	3,94	3,71	3,90	3,94	3,77	3,77	3,89
$\eta_{s,h}$ ⁽²⁾	%	141	143	156	155	146	153	155	148	148	152
Potencia frigorífica (EN14511) ⁽³⁾	kW	37,0	42,6	55,2	59,2	75,0	83,6	92,8	110,0	121,0	131,0
Potencia absorbida (EN14511) ⁽³⁾	kW	14,5	17,1	22,6	25,8	26,8	31,6	36,0	38,8	45,7	50,0
EER (EN14511) ⁽³⁾	W/W	2,55	2,49	2,44	2,29	2,80	2,65	2,58	2,84	2,65	2,62
Potencia sonora ⁽⁴⁾	dB (A)	73	73	73	74	76	77	79	81	82	82
Presión sonora ⁽⁵⁾	dB (A)	41	41	41	42	44	45	47	49	50	50
HE/XL/HH-RV P2U		452	512	682	752	912	1102	1152	1352	1502	1612
Potencia térmica (EN14511) ⁽¹⁾	kW	44,6	50,8	66,4	72,0	88,7	100,0	110,0	130,0	147,0	158,0
Potencia absorbida (EN14511) ⁽¹⁾	kW	13,7	15,5	19,4	22,0	25,1	28,9	32,0	37,0	43,0	45,8
COP (EN14511) ⁽¹⁾	W/W	3,26	3,28	3,42	3,27	3,53	3,46	3,44	3,51	3,42	3,45
Clase energética ⁽²⁾		A++	A++	A++	A++	A++	A++	A+++	A++	A++	A++
SCOP ⁽²⁾	kWh/kWh	4,13	4,06	4,40	4,39	4,32	4,37	4,45	4,27	4,25	4,37
$\eta_{s,h}$ ⁽²⁾	%	162	160	173	173	170	172	175	168	167	172
Potencia frigorífica (EN14511) ⁽³⁾	kW	37,3	42,9	55,7	59,5	75,6	84,4	93,5	111,0	123,0	132,0
Potencia absorbida (EN14511) ⁽³⁾	kW	13,9	16,5	21,9	25,3	25,5	30,2	34,7	36,9	43,7	48,1
EER (EN14511) ⁽³⁾	W/W	2,68	2,60	2,54	2,35	2,96	2,79	2,70	3,01	2,81	2,74
Potencia sonora ⁽⁴⁾	dB (A)	73	73	73	74	76	77	79	81	82	82
Presión sonora ⁽⁵⁾	dB (A)	41	41	41	42	44	45	47	49	50	50
Alimentación eléctrica	V/Ph/Hz	400/3/50	400/3/50	400/3/50	400/3/50	400/3/50	400/3/50	400/3/50	400/3/50	400/3/50	400/3/50
Compresores / Circuitos	n° / n°	2 / 1	2 / 1	2 / 1	2 / 1	2 / 1	2 / 1	2 / 1	2 / 1	2 / 1	2 / 1
Ventiladores	n°	1	1	1	1	2	2	2	3	3	3
Refrigerante		R454B	R454B	R454B	R454B	R454B	R454B	R454B	R454B	R454B	R454B
Carga de gas	kg	11	11	17	17	25	25	25	36	36	36
Potencial de calentamiento global (GWP)		466	466	466	466	466	466	466	466	466	466
Carga en CO ₂ equivalente	t	5,1	5,1	7,9	7,9	11,7	11,7	11,7	16,8	16,8	16,8
Volume balón tampon	l	140	140	300	300	300	300	300	500	500	500

HA/XL/HH-RV P2U		1792	2012	2304	2312	2654	2954	3214	3514	3954	4454
Potencia térmica (EN14511) ⁽¹⁾	kW	173	196	216	222	254	285	305	338	382	415
Potencia absorbida (EN14511) ⁽¹⁾	kW	53,5	61,2	67,2	65,7	79,3	91,0	96,9	110,0	122,0	135,0
COP (EN14511) ⁽¹⁾	W/W	3,23	3,2	3,21	3,38	3,2	3,13	3,15	3,07	3,13	3,07
Clase energética ⁽²⁾		A++	A++	A++	A++	A+	A+	A++	A++	A+	A++
SCOP ⁽²⁾	kWh/kWh	4,02	4,05	3,99	4,17	3,73	3,72	3,84	3,84	3,80	3,81
$\eta_{s,h}$ ⁽²⁾	%	158	159	157	164	146	146	151	151	149	150
Potencia frigorífica (EN14511) ⁽³⁾	kW	154	168	190	185	222	247	263	293	342	375
Potencia absorbida (EN14511) ⁽³⁾	kW	59,2	65,5	72,2	73,4	80,0	94,0	103,0	121,0	128,0	145,0
EER (EN14511) ⁽³⁾	W/W	2,6	2,56	2,63	2,52	2,78	2,63	2,55	2,42	2,67	2,59
Potencia sonora ⁽⁴⁾	dB (A)	82	84	82	85	84	85	85	85	87	88
Presión sonora ⁽⁵⁾	dB (A)	50	52	49	52	52	53	53	52	54	55
HE/XL/HH-RV P2U		1792	2012	2304	2312	2654	2954	3214	3514	3954	4454
Potencia térmica (EN14511) ⁽¹⁾	kW	176	200	220	226	257	290	310	345	389	421
Potencia absorbida (EN14511) ⁽¹⁾	kW	51,1	57,0	64,3	63,5	74,7	86,6	92,1	105,0	116,0	129,0
COP (EN14511) ⁽¹⁾	W/W	3,44	3,51	3,42	3,56	3,44	3,35	3,37	3,29	3,35	3,26
Clase energética ⁽²⁾		A+++	A+++	A+++	A+++	A++	A++	A++	A++	A++	A++
SCOP ⁽²⁾	kWh/kWh	4,52	4,52	4,50	4,56	4,22	4,31	4,37	4,36	4,30	4,30
$\eta_{s,h}$ ⁽²⁾	%	178	178	177	180	166	169	172	172	169	169
Potencia frigorífica (EN14511) ⁽³⁾	kW	155	170	193	186	225	247	266	296	345	378
Potencia absorbida (EN14511) ⁽³⁾	kW	57,1	63,4	69,1	71,6	75,4	90,9	98,2	117,0	123,0	140,0
EER (EN14511) ⁽³⁾	W/W	2,71	2,68	2,79	2,60	2,98	2,72	2,71	2,53	2,80	2,70
Potencia sonora ⁽⁴⁾	dB (A)	82	84	82	85	84	85	85	85	87	88
Presión sonora ⁽⁵⁾	dB (A)	50	52	49	52	52	53	53	52	54	55
Alimentación eléctrica	V/Ph/Hz	400/3/50	400/3/50	400/3/50	400/3/50	400/3/50	400/3/50	400/3/50	400/3/50	400/3/50	400/3/50
Compresores / Circuitos	n° / n°	2 / 1	2 / 1	4 / 2	2 / 1	4 / 2	4 / 2	4 / 2	4 / 2	4 / 2	4 / 2
Ventiladores	n°	3	3	4	3	6	6	6	6	8	8
Refrigerante		R454B	R454B	R454B	R454B	R454B	R454B	R454B	R454B	R454B	R454B
Carga de gas	kg	37	47	50	59	64	63	63	62	73	82
Potencial de calentamiento global (GWP)		466	466	466	466	466	466	466	466	466	466
Carga en CO ₂ equivalente	t	17,2	21,9	23,3	27,5	29,8	29,4	29,4	28,9	34,0	38,2
Volume balón tampon	l	500	500	500	500	500	500	500	500	500	500

Las prestaciones están referidas a las siguientes condiciones:

- (1) Calefacción: Temperatura aire exterior bulbo seco 7°C, bulbo húmedo 6°C, Agua 40/45°C
- (2) Condiciones medias, baja temperatura – Reg EU 811/2013
- (3) Refrigeración: Temperatura aire exterior 35°C, Agua 12/7°C (sólo versiones RV)
- (4) Nivel de potencia sonora calculado según ISO 3744
- (5) Nivel de presión sonora medido en campo abierto, a 10 metros de la unidad según ISO 3744



Los datos datos del refrigerante pueden cambiarse sin preaviso. Por eso es necesario hacer siempre referencia a la etiqueta plateada que se coloca en la unidad.

HA/LS/HH-RV P2S		452	512	682	752	912	1102	1152	1352	1502	1612
Potencia térmica (EN14511) ⁽¹⁾	kW	44,9	51,0	67,2	72,7	88,5	100,0	111,0	130,0	147,0	158,0
Potencia absorbida (EN14511) ⁽¹⁾	kW	14,7	16,8	20,6	23,1	27,3	31,0	34,1	40,4	46,0	48,7
COP (EN14511) ⁽¹⁾	W/W	3,05	3,04	3,26	3,15	3,24	3,23	3,26	3,22	3,20	3,240
Clase energética ⁽²⁾		A+	A+	A++	A++	A+	A+	A+	A+	A+	A+
SCOP ⁽²⁾	kWh/kWh	3,47	3,48	3,90	3,90	3,49	3,75	3,79	3,56	3,55	3,75
$\eta_{s,h}$ ⁽²⁾	%	136	136	153	153	137	147	148	140	139	147
Potencia frigorífica (EN14511) ⁽³⁾	kW	38,4	44,2	57,8	62,1	76,8	86,2	96,1	112,0	125,0	135,0
Potencia absorbida (EN14511) ⁽³⁾	kW	14,0	16,5	21,5	24,6	26,5	31,0	35	38,4	44,6	48,8
EER (EN14511) ⁽³⁾	W/W	2,74	2,68	2,69	2,52	2,90	2,78	2,75	2,92	2,80	2,77
Potencia sonora ⁽⁴⁾	dB (A)	77	76	77	78	82	83	85	86	87	87
Presión sonora ⁽⁵⁾	dB (A)	46	44	45	46	50	51	53	54	55	55
HE/LS/HH-RV P2S		452	512	682	752	912	1102	1152	1352	1502	1612
Potencia térmica (EN14511) ⁽¹⁾	kW	44,7	50,9	67,2	72,8	88,6	100,0	111,0	130,0	147,0	158,0
Potencia absorbida (EN14511) ⁽¹⁾	kW	14,2	16,3	20,1	22,6	26,3	30,0	33,2	38,8	44,5	47,3
COP (EN14511) ⁽¹⁾	W/W	3,15	3,12	3,34	3,22	3,37	3,33	3,34	3,35	3,30	3,34
Clase energética ⁽²⁾		A+	A+	A++	A++	A++	A++	A++	A++	A++	A++
SCOP ⁽²⁾	kWh/kWh	3,71	3,74	4,11	4,08	3,84	4,02	4,07	3,87	3,86	4,02
$\eta_{s,h}$ ⁽²⁾	%	146	147	162	160	151	158	160	152	151	158
Potencia frigorífica (EN14511) ⁽³⁾	kW	38,3	44,1	57,8	62,2	76,8	86,0	96,1	112,0	125,0	135,0
Potencia absorbida (EN14511) ⁽³⁾	kW	13,9	16,4	21,3	24,4	25,9	30,6	34,6	37,6	44,1	48,2
EER (EN14511) ⁽³⁾	W/W	2,76	2,69	2,71	2,55	2,97	2,81	2,78	2,98	2,83	2,80
Potencia sonora ⁽⁴⁾	dB (A)	77	76	77	78	82	83	85	86	87	87
Presión sonora ⁽⁵⁾	dB (A)	46	44	45	46	50	51	53	54	55	55
Alimentación eléctrica	V/Ph/Hz	400/3/50	400/3/50	400/3/50	400/3/50	400/3/50	400/3/50	400/3/50	400/3/50	400/3/50	400/3/50
Compresores / Circuitos	n° / n°	2 / 1	2 / 1	2 / 1	2 / 1	2 / 1	2 / 1	2 / 1	2 / 1	2 / 1	2 / 1
Ventiladores	n°	1	1	1	1	2	2	2	3	3	3
Refrigerante		R454B	R454B	R454B	R454B	R454B	R454B	R454B	R454B	R454B	R454B
Carga de gas	kg	11	11	17	17	25	25	25	36	36	36
Potencial de calentamiento global (GWP)		466	466	466	466	466	466	466	466	466	466
Carga en CO ₂ equivalente	t	5,1	5,1	7,9	7,9	11,7	11,7	11,7	16,8	16,8	16,8
Volume balón tampon	l	140	140	300	300	300	300	300	500	500	500

HA/LS/HH-RV P2S		1792	2012	2304	2312	2654	2954	3214	3514	3954	4454
Potencia térmica (EN14511) ⁽¹⁾	kW	178	198	221	225	257	290	312	348	392	424
Potencia absorbida (EN14511) ⁽¹⁾	kW	54,4	59,9	68,4	66,5	81,2	93,0	98,4	112,0	125,0	137,0
COP (EN14511) ⁽¹⁾	W/W	3,27	3,31	3,23	3,38	3,17	3,12	3,17	3,11	3,14	3,09
Clase energética ⁽²⁾		A++	A++	A+	A++	A+	A+	A+	A+	A+	A+
SCOP ⁽²⁾	kWh/kWh	3,88	3,97	3,79	4,11	3,52	3,57	3,72	3,73	3,67	3,73
$\eta_{s,h}$ ⁽²⁾	%	152	156	149	162	138	140	146	146	144	146
Potencia frigorífica (EN14511) ⁽³⁾	kW	160	175	197	195	230	255	273	306	353	388
Potencia absorbida (EN14511) ⁽³⁾	kW	57,1	62,9	70,3	69,6	78,0	91,6	99,9	116,0	125,0	141,0
EER (EN14511) ⁽³⁾	W/W	2,80	2,78	2,80	2,80	2,95	2,78	2,73	2,64	2,82	2,75
Potencia sonora ⁽⁴⁾	dB (A)	89	89	88	91	89	90	90	92	92	94
Presión sonora ⁽⁵⁾	dB (A)	57	57	56	58	56	58	58	60	59	62
HE/LS/HH-RV P2S		1792	2012	2304	2312	2654	2954	3214	3514	3954	4454
Potencia térmica (EN14511) ⁽¹⁾	kW	177	198	221	225	260	291	312	349	393	425
Potencia absorbida (EN14511) ⁽¹⁾	kW	53,1	58,6	66,6	65,0	77,9	89,8	95,4	109,0	120,0	134,0
COP (EN14511) ⁽¹⁾	W/W	3,33	3,38	3,32	3,46	3,34	3,24	3,27	3,20	3,28	3,17
Clase energética ⁽²⁾		A++	A++	A++	A++	A++	A++	A++	A++	A++	A++
SCOP ⁽²⁾	kWh/kWh	4,17	4,19	4,08	4,30	3,86	3,88	3,99	4,01	3,95	3,94
$\eta_{s,h}$ ⁽²⁾	%	164	165	160	169	152	152	156	157	155	155
Potencia frigorífica (EN14511) ⁽³⁾	kW	160	175	197	195	229	255	272	307	354	389
Potencia absorbida (EN14511) ⁽³⁾	kW	56,4	62,3	69,4	68,9	76,5	90,1	98,6	115,0	123,0	139,0
EER (EN14511) ⁽³⁾	W/W	2,84	2,81	2,84	2,83	2,99	2,83	2,76	2,67	2,88	2,80
Potencia sonora ⁽⁴⁾	dB (A)	89	89	88	91	89	90	90	92	92	94
Presión sonora ⁽⁵⁾	dB (A)	57	57	56	58	56	58	58	60	59	62
Alimentación eléctrica	V/Ph/Hz	400/3/50	400/3/50	400/3/50	400/3/50	400/3/50	400/3/50	400/3/50	400/3/50	400/3/50	400/3/50
Compresores / Circuitos	n° / n°	2 / 1	2 / 1	4 / 2	2 / 1	4 / 2	4 / 2	4 / 2	4 / 2	4 / 2	4 / 2
Ventiladores	n°	3	3	4	3	6	6	6	6	8	8
Refrigerante		R454B	R454B	R454B	R454B	R454B	R454B	R454B	R454B	R454B	R454B
Carga de gas	kg	37	47	50	59	64	63	63	62	73	82
Potencial de calentamiento global (GWP)		466	466	466	466	466	466	466	466	466	466
Carga en CO ₂ equivalente	t	17,2	21,9	23,3	27,5	29,8	29,4	29,4	28,9	34,0	38,2
Volume balón tampon	l	500	500	500	500	500	500	500	500	500	500

Las prestaciones están referidas a las siguientes condiciones:

(1) Calefacción: Temperatura aire exterior bulbo seco 7°C, bulbo húmedo 6°C, Agua 40/45°C

(2) Condiciones medias, baja temperatura – Reg EU 811/2013

(3) Refrigeración: Temperatura aire exterior 35°C, Agua 12/7°C (solo versiones RV)

(4) Nivel de potencia sonora calculado según ISO 3744

(5) Nivel de presión sonora medido en campo abierto, a 10 metros de la unidad según ISO 3744



Los datos datos del refrigerante pueden cambiarse sin preaviso. Por eso es necesario hacer siempre referencia a la etiqueta plateada que se coloca en la unidad.

HA/XL/RVP4U		452	512	682	752	912	1102	1152	1352	1502	1612
Potencia térmica (EN14511) ⁽¹⁾	kW	44,5	50,0	65,4	70,7	88,2	99,1	109,0	130,0	146,0	155,0
Potencia absorbida (EN14511) ⁽¹⁾	kW	13,8	15,5	19,4	21,8	25,5	29,1	32,0	37,6	43,3	46,0
COP (EN14511) ⁽¹⁾	W/W	3,22	3,23	3,37	3,24	3,46	3,41	3,41	3,46	3,37	3,37
Clase energética ⁽²⁾		A+	A+	A++	A++	A++	A++	A++	A++	A++	A++
SCOP ⁽²⁾	kWh/kWh	3,76	3,78	4,13	4,10	3,86	4,03	4,08	3,91	3,89	4,01
ηs,h ⁽²⁾	%	148	148	162	161	152	158	160	153	153	157
Potencia frigorífica (EN14511) ⁽³⁾	kW	37	42,6	55,4	59,1	75	84,6	92,8	110	121	131
Potencia absorbida (EN14511) ⁽³⁾	kW	14,5	17,1	22,5	25,9	26,8	31,6	36,0	38,8	45,7	50,0
EER (EN14511) ⁽³⁾	W/W	2,55	2,49	2,46	2,28	2,80	2,68	2,58	2,84	2,65	2,62
TER (EN14511) ⁽⁴⁾	W/W	7,05	7,22	7,48	7,20	7,46	7,30	7,48	7,30	7,04	7,22
Potencia sonora ⁽⁵⁾	dB (A)	73	73	73	74	76	77	79	81	82	82
Presión sonora ⁽⁶⁾	dB (A)	41	41	41	42	44	45	47	49	50	50
HE/XL/RVP4U		452	512	682	752	912	1102	1152	1352	1502	1612
Potencia térmica (EN14511) ⁽¹⁾	kW	45,1	50,9	66,5	72,0	89,2	101,0	111,0	131,0	148,0	159,0
Potencia absorbida (EN14511) ⁽¹⁾	kW	13,0	14,8	18,7	21,1	24,1	27,7	30,6	35,6	41,2	43,9
COP (EN14511) ⁽¹⁾	W/W	3,47	3,44	3,56	3,41	3,70	3,65	3,63	3,68	3,59	3,62
Clase energética ⁽²⁾		A++	A++	A+++	A+++	A+++	A+++	A+++	A+++	A++	A+++
SCOP ⁽²⁾	kWh/kWh	4,29	4,31	4,59	4,53	4,51	4,58	4,64	4,45	4,41	4,53
ηs,h ⁽²⁾	%	169	169	181	178	178	180	183	175	173	178
Potencia frigorífica (EN14511) ⁽³⁾	kW	37,4	42,9	55,9	59,4	75,6	84,4	93,5	111,0	123,0	132,0
Potencia absorbida (EN14511) ⁽³⁾	kW	13,8	16,5	21,8	25,3	25,5	30,2	34,7	36,9	43,7	48,1
EER (EN14511) ⁽³⁾	W/W	2,71	2,60	2,56	2,35	2,96	2,79	2,70	3,01	2,81	2,74
TER (EN14511) ⁽⁴⁾	W/W	7,05	7,22	7,48	7,20	7,46	7,30	7,48	7,30	7,04	7,22
Potencia sonora ⁽⁵⁾	dB (A)	73	73	73	74	76	77	79	81	82	82
Presión sonora ⁽⁶⁾	dB (A)	41	41	41	42	44	45	47	49	50	50
Alimentación eléctrica	V/Ph/Hz	400/3/50	400/3/50	400/3/50	400/3/50	400/3/50	400/3/50	400/3/50	400/3/50	400/3/50	400/3/50
Compresores / Circuitos	n° / n°	2 / 1	2 / 1	2 / 1	2 / 1	2 / 1	2 / 1	2 / 1	2 / 1	2 / 1	2 / 1
Ventiladores	n°	1	1	1	1	2	2	2	3	3	3
Refrigerante		R454B	R454B	R454B	R454B	R454B	R454B	R454B	R454B	R454B	R454B
Carga de gas	kg	11	11	17	17	25	25	25	36	36	36
Potencial de calentamiento global (GWP)		466	466	466	466	466	466	466	466	466	466
Carga en CO ₂ equivalente	t	5,1	5,1	7,9	7,9	11,7	11,7	11,7	16,8	16,8	16,8
Volume ballon tampon	l	140	140	300	300	300	300	300	500	500	500
HA/XL/RVP4U		1792	2012	2304	2312	2654	2954	3214	3514	3954	4454
Potencia térmica (EN14511) ⁽¹⁾	kW	174	194	218	221	256	286	306	339	383	416
Potencia absorbida (EN14511) ⁽¹⁾	kW	51,3	56,8	64,4	63,2	76,2	87,6	93,7	107,0	118,0	131,0
COP (EN14511) ⁽¹⁾	W/W	3,39	3,42	3,39	3,50	3,36	3,26	3,27	3,17	3,25	3,18
Clase energética ⁽²⁾		A++	A++	A++	A++	A++	A++	A++	A++	A++	A++
SCOP ⁽²⁾	kWh/kWh	4,18	4,20	4,10	4,31	3,82	3,82	3,90	3,92	3,88	3,88
ηs,h ⁽²⁾	%	164	165	161	169	150	150	153	154	152	152
Potencia frigorífica (EN14511) ⁽³⁾	kW	154	168	190	185	222	247	263	293	342	375
Potencia absorbida (EN14511) ⁽³⁾	kW	59,2	65,5	72,2	73,6	80,0	94,0	103,0	121,0	128,0	145,0
EER (EN14511) ⁽³⁾	W/W	2,6	2,56	2,63	2,51	2,78	2,63	2,55	2,42	2,67	2,59
TER (EN14511) ⁽⁴⁾	W/W	7,75	7,57	7,54	7,54	7,33	7,11	7,15	7,10	7,30	7,32
Potencia sonora ⁽⁵⁾	dB (A)	82	84	82	85	84	85	85	85	87	88
Presión sonora ⁽⁶⁾	dB (A)	50	52	49	52	52	53	53	52	54	55
HE/XL/RVP4U		1792	2012	2304	2312	2654	2954	3214	3514	3954	4454
Potencia térmica (EN14511) ⁽¹⁾	kW	177	197	221	226	259	292	311	346	391	422
Potencia absorbida (EN14511) ⁽¹⁾	kW	49,2	54,8	61,7	61,2	71,8	83,2	89,4	102,0	112,0	125,0
COP (EN14511) ⁽¹⁾	W/W	3,60	3,59	3,58	3,69	3,61	3,50	3,48	3,39	3,49	3,38
Clase energética ⁽²⁾		A+++	A+++	A+++	A+++	A++	A++	A+++	A+++	A++	A++
SCOP ⁽²⁾	kWh/kWh	4,74	4,70	4,64	4,70	4,40	4,39	4,45	4,45	4,43	4,38
ηs,h ⁽²⁾	%	187	186	183	185	173	173	175	175	174	172
Potencia frigorífica (EN14511) ⁽³⁾	kW	155	170	193	186	225	247	266	296	345	378
Potencia absorbida (EN14511) ⁽³⁾	kW	57,1	63,2	69,1	71,6	75,4	90,9	98,2	117,0	123,0	140,0
EER (EN14511) ⁽³⁾	W/W	2,71	2,69	2,79	2,6	2,98	2,72	2,71	2,53	2,8	2,7
TER (EN14511) ⁽⁴⁾	W/W	7,75	7,57	7,54	7,54	7,33	7,11	7,15	7,10	7,30	7,32
Potencia sonora ⁽⁵⁾	dB (A)	82	84	82	85	84	85	85	85	87	88
Presión sonora ⁽⁶⁾	dB (A)	50	52	49	52	52	53	53	52	54	55
Alimentación eléctrica	V/Ph/Hz	400/3/50	400/3/50	400/3/50	400/3/50	400/3/50	400/3/50	400/3/50	400/3/50	400/3/50	400/3/50
Compresores / Circuitos	n° / n°	2 / 1	2 / 1	4 / 2	2 / 1	4 / 2	4 / 2	4 / 2	4 / 2	4 / 2	4 / 2
Ventiladores	n°	3	3	4	3	6	6	6	6	8	8
Refrigerante		R454B	R454B	R454B	R454B	R454B	R454B	R454B	R454B	R454B	R454B
Carga de gas	kg	37	47	50	59	64	63	63	62	73	82
Potencial de calentamiento global (GWP)		466	466	466	466	466	466	466	466	466	466
Carga en CO ₂ equivalente	t	17,2	21,9	23,3	27,5	29,8	29,4	29,4	28,9	34,0	38,2
Volume ballon tampon	l	500	500	500	500	500	500	500	500	500	500

Las prestaciones están referidas a las siguientes condiciones:

(1) Calefacción: Temperatura aire exterior bulbo seco 7°C, bulbo húmedo 6°C, Agua 40/45°C

(2) Condiciones medias, baja temperatura – Reg EU 811/2013.

(3) Refrigeración: Temperatura aire exterior 35°C, Agua 12/7°C (solo versiones RV)

(4) TER: Total Energy Ratio – circuito frío 12/7°C, circuito calor 40/45°C

(5) Nivel de potencia sonora calculado según ISO 3744

(6) Nivel de presión sonora medido en campo abierto, a 10 metros de la unidad según ISO 3744



Los datos del refrigerante pueden cambiarse sin preaviso. Por eso es necesario hacer siempre referencia a la etiqueta plateada que se coloca en la unidad.

3.5 Límites de uso

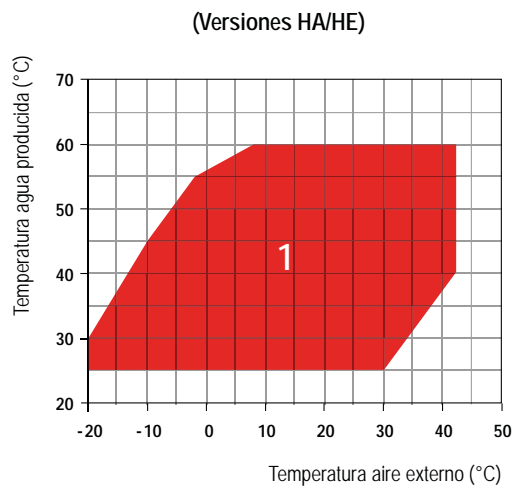

- 1** Calefacción
- 2** Refrigeración (sólo versión HE)
- 3** Refrigeración

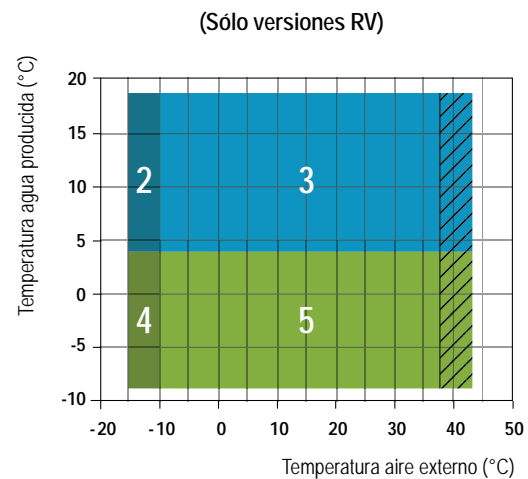

- 4** Refrigeración con glicol (sólo versión HE/BT)
- 5** Refrigeración con glicol (sólo versión BT)
- Posible aumento de ruido para las versiones XL

3.5.1 Caudal de agua intercambiador instalación

El caudal nominal del agua está calculado con un salto térmico entre la entrada y la salida del intercambiador lado instalación de 5°C. El caudal máximo admitido es aquel que presenta un salto térmico de 3°C.

Valores superiores pueden provocar una pérdida de carga demasiado elevada.

El caudal mínimo admitido es aquel que presenta un salto térmico de 8°C. Caudales de agua insuficientes pueden causar temperaturas anormales del circuito frigorífico con la consiguiente activación del elemento de seguridad y el paro de la unidad.

Modelo	452	512	682	752	912	1102	1152	1352	1502	1612
Caudal de agua mínimo (m ₃ /h)	4,8	5,5	7,4	7,8	9,7	11,1	12,3	14,3	16,1	17,3

Modelo	1792	2012	2304	2312	2654	2954	3214	3514	3954	4454
Caudal de agua mínimo (m ₃ /h)	19,7	21,9	24,5	24,8	28,5	32,1	34,5	37,6	43,2	49,0

3.5.2 Temperatura agua caliente lado instalación (funcionamiento invierno)

Una vez que el sistema funciona a régimen, la temperatura de entrada al intercambiador lado instalación y/o del intercambiador sanitario no debe descender por debajo de los 30°C: valores más bajos pueden causar anomalías en el funcionamiento del compresor con posibilidad de rotura. La máxima temperatura del agua de salida del intercambiador lado instalación no debe superar los 55°C por versiones SA/SE y 60°C por versiones HA/HE. En caso contrario los dispositivos de seguridad pararán la unidad.

3.5.3 Temperatura agua refrigerada (Sólo versiones RV)

La mínima temperatura admitida a la salida del intercambiador lado instalación es de 4°C: para temperaturas más bajas la unidad necesitará modificaciones estructurales (contactar con nuestra oficina técnica).

La máxima temperatura agua producida es de 18°C.

3.5.4 Temperatura exterior

Le unidad está diseñada y construida para trabajar en modo invierno (calefacción) entre -20°C y 45°C.

En modo refrigeración la unidad puede trabajar con temperaturas exteriores entre -10°C y 45°C.

El sistema de control previsto a bordo de la máquina y la elección adecuada de los motoventiladores permiten a las unidades de la serie XL ampliar el rango de trabajo hasta las temperaturas previstas en las versiones LS aumentando la capacidad de rotación de los ventiladores y el caudal de aire en las baterías



En el caso que el equipo se instale en zonas con mucho viento, será necesario prever las barreras cortavientos para evitar el mal funcionamiento de la unidad. Se recomienda la instalación de las barreras si la velocidad del viento es superior a 2.5 m/s.



Los equipos en la configuración estándar no están preparados totalmente para instalaciones en ambiente salino.



El funcionamiento invernal la unidad puede funcionar con aire exterior -20°C y agua fría de retorno entorno a 20°C . El funcionamiento en estas condiciones está permitido sólo durante un tiempo breve y solamente para llevar la instalación hasta la temperatura requerida. Para reducir el tiempo de puesta en régimen de la instalación se aconseja colocar una válvula de tres vías que permita realizar un by-pass del agua desde el circuito lado instalación hasta la misma instalación y poder llegar a las condiciones que permitan trabajar al equipo dentro de los límites de funcionamiento admisibles.



La unidad está fabricada según los estándares técnicos y las reglas de seguridad en vigor en la Comunidad Europea. El equipo está diseñado exclusivamente para calefacción, acondicionamiento y producción de agua caliente sanitaria (ACS) y se debe destinar a este uso junto con sus características de rendimiento. Se excluye cualquier responsabilidad contractual y extracontractual de la empresa por daños ocasionados a personas, animales o cosas, por errores de instalación, de regulación y de mantenimiento ó por usos impropios. Todos los usos no indicados expresamente en este manual no están permitidos.



Todas las unidades se suministran de serie con un control de presión de evaporación/condensación. Este dispositivo permite operar en modo calefacción superior a 15°C y en modo refrigeración inferior a 20°C de temperatura de aire externo. El dispositivo modula el flujo del aire medido por un transductor obteniendo, de este modo, los parámetros correctos de funcionamiento. Este dispositivo puede ser usado también para reducir las emisiones del nivel sonoro de la unidad en refrigeración cuando la temperatura externa disminuye (por ejemplo durante la noche). El control está calibrado en fábrica. Los valores no deben nunca ser modificados.



En caso de operaciones fuera de estos valores se ruega contactar con la empresa.

3.6 Producción agua caliente sanitaria

La producción de agua caliente sanitaria mediante una bomba de calor es una cuestión delicada que merece adecuadas consideraciones. Son innumerables los sistemas para la producción de agua caliente sanitaria que necesitan una bomba de calor, cada uno presenta ventajas y desventajas. No es la finalidad de este manual afrontar la materia en profundidad y si es necesario le rogamos que contacte con la empresa para respuestas adecuadas.



Para la gestión de la producción de ACS es necesario utilizar el kit "Gestión depósito de agua caliente sanitaria".

3.6.1 Kit Gestión depósito A.C.S.

El kit debe utilizarse para regular la producción de ACS utilizando la sonda en el depósito de acumulación o para mantener el depósito de ACS a una temperatura de set point preestablecida.

El kit está constituido por:

- una sonda adicional que debe colocarse en el depósito de ACS y debe conectarse a los terminales correspondientes predispuestos en el cuadro eléctrico de la unidad;
- un relé que debe insertarse en zócalo previsto en el cuadro eléctrico.

En presencia del kit, la unidad está programada para activar la producción de ACS utilizando el valor de temperatura del agua presente en el depósito. De este modo, la activación de las bombas de circulación ACS sólo se activarán cuando se produzca ACS.



Para activar la función de regulación de la temperatura del agua sanitaria mediante la sonda situada en el acumulador, es suficiente insertar en el correspondiente zócalo ya presente y cableado en el cuadro eléctrico el relé recibido en el kit suministrado (1) y debe retirarse el puente entre los terminales correspondientes (2). En la figura se señala el extracto del esquema del eléctrico.

(1)

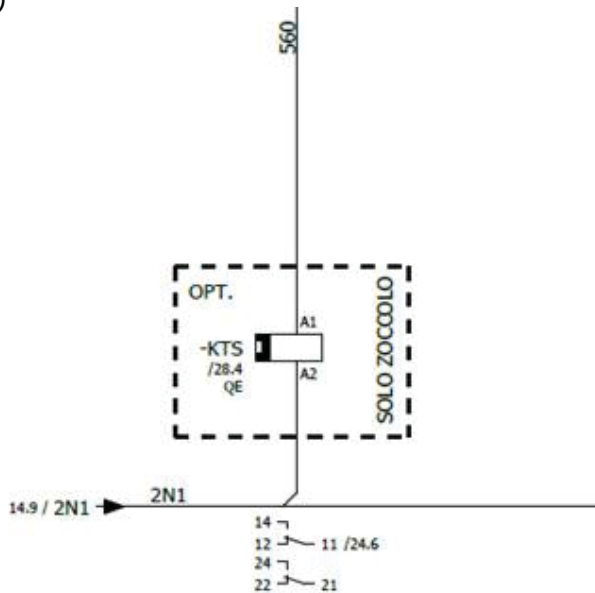

(2)

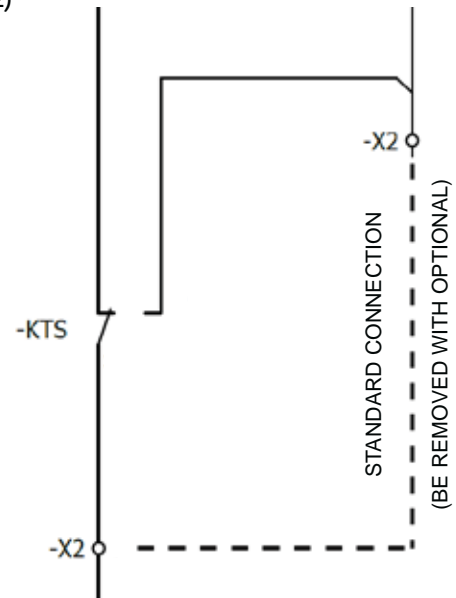

3.7 Fases de la capacidad del compresor

Modelo	NÚMERO DE COMPRESORES			
	1	2	3	4
452	43%	57%
512	43%	57%
682	43%	57%
752	44%	56%
912	34%	66%
1102	43%	55%
1152	38%	62%
1352	45%	55%
1502	40%	60%
1612	44%	56%
1792	38%	62%
2012	44%	56%
2304	50%	50%
2312	22%	28%	22%	28%
2654	22%	28%	22%	28%
2954	20%	30%	20%	30%
3214	22%	28%	22%	28%
3514	19%	31%	19%	31%
3954	22%	28%	22%	28%
4454	25%	25%	25%	25%

3.8 Factores de corrección

3.8.1 Factores de corrección con el uso de glicol

Porcentaje de glicol	Punto de congelación (°C)	CCF	IPCF	WFCF	PDCF
10	-3,2	0,985	1	1,02	1,08
20	-7,8	0,98	0,99	1,05	1,12
30	-14,1	0,97	0,98	1,09	1,22
40	-22,3	0,965	0,97	1,14	1,25
50	-33,8	0,955	0,965	1,2	1,33

CCF: Factor corrección rendimiento.

IPCF: Factor corrección potencia absorbida.

WFCF: Factor corrección caudal de agua.

PDCF: Factor corrección pérdida de carga.

Los factores de corrección del caudal de agua y de la pérdida de carga se deben aplicar a los valores obtenidos sin el uso de glicol. El factor de corrección del caudal de agua está calculado para poder mantener la misma diferencia de temperatura que la que se obtendría sin el uso de glicol. El factor de corrección de las pérdidas de carga se aplica al valor del caudal de agua correcto del factor de corrección del caudal de agua.

3.8.2 Factores de corrección diferente factor de suciedad

Factor de suciedad	0.00005	0.0001	0.0002
CCCP	1	0,98	0,94
IPCF	1	1,02	1,05

CCCP = Factor corrección potencia frigorífica

IPCF = Factor corrección potencia absorbida

3.9 Datos sonoros

HA / HE LS										
Mod.	Bandas de octavas (Hz)								Lw	Lp
	63 dB(A)	125 dB(A)	250 dB(A)	500 dB(A)	1K dB(A)	2K dB(A)	4K dB(A)	8K dB(A)	dB(A)	dB(A)
452 HA/HE-LS	40	55	60	67	74	73	66	57	77	46
512 HA/HE-LS	38,5	53,5	58,5	65,5	72,5	71,5	64,5	55,5	76,0	44,0
682 HA/HE-LS	38,5	53,5	58,5	65,5	72,5	71,5	68,7	60,0	77,0	45,0
752 HA/HE-LS	42,9	54,0	59,0	69,7	74,0	72,0	68,0	59,0	78,0	46,0
912 HA/HE-LS	49,0	65,0	66,0	76,3	77,0	76,0	71,0	65,6	82,0	50,0
1102 HA/HE-LS	48,5	64,5	65,5	75,8	79,5	75,5	70,5	65,1	83,0	51,0
1152 HA/HE-LS	50,5	66,5	67,5	77,9	81,5	77,5	72,6	65,5	85,0	53,0
1352 HA/HE-LS	51,7	67,7	68,7	77,4	82,7	79,3	73,7	66,7	86,0	54,0
1502 HA/HE-LS	50,7	66,7	67,7	80,6	83,9	79,9	72,7	65,7	87,0	55,0
1612 HA/HE-LS	50,7	66,7	67,7	80,6	83,9	79,9	72,7	65,7	87,0	55,0
1792 HA/HE-LS	54,7	67,7	68,7	85,0	85,5	79,5	76,4	71,8	89,0	57,0
2012 HA/HE-LS	54,2	67,2	71,2	84,5	85,0	79,0	75,9	71,3	89,0	57,0
2304 HA/HE-LS	53,2	69,2	70,2	78,9	85,4	80,8	76,6	68,2	88,0	56,0
2312 HA/HE-LS	55,5	68,5	69,5	87,5	85,1	82,0	75,9	74,3	91,0	58,0
2654 HA/HE-LS	54,7	70,7	71,7	80,4	85,7	82,3	76,7	69,7	89,0	56,0
2954 HA/HE-LS	53,7	69,7	70,7	83,6	86,9	82,9	75,7	68,7	90,0	58,0
3214 HA/HE-LS	53,7	69,7	70,7	83,6	86,9	82,9	75,7	68,7	90,0	58,0
3514 HA/HE-LS	57,7	70,7	71,7	88,0	88,6	82,5	79,4	74,8	92,0	60,0
3954 HA/HE-LS	55,0	71,0	72,0	87,0	87,6	84,5	78,4	73,8	92,0	59,0
4454 HA/HE-LS	59,0	72,0	73,0	91,0	88,6	85,5	79,4	77,9	94,0	62,0

HA / HE XL										
452 HA/HE-XL	44	52	58	67	68	68	62	54	73	41
512 HA/HE-XL	43,5	51,5	57,5	66,5	67,5	67,5	61,5	53,5	73,0	41,0
682 HA/HE-XL	43,5	51,5	57,5	66,5	67,5	67,5	64,5	56,5	73,0	41,0
752 HA/HE-XL	43,5	51,5	57,5	66,5	70,5	67,5	61,5	53,5	74,0	42,0
912 HA/HE-XL	55,5	54,5	61,5	69,8	70,5	70,5	64,5	59,1	76,0	44,0
1102 HA/HE-XL	55,5	54,5	61,5	69,8	73,5	70,5	64,5	59,1	77,0	45,0
1152 HA/HE-XL	57,5	56,5	63,5	71,9	75,5	72,5	66,6	59,5	79,0	47,0
1352 HA/HE-XL	59,2	58,2	65,2	74,9	77,2	74,2	68,2	61,2	81,0	49,0
1502 HA/HE-XL	58,7	57,7	64,7	75,6	78,9	74,9	67,7	60,7	82,0	50,0
1612 HA/HE-XL	58,7	57,7	64,7	75,6	78,9	74,9	67,7	60,7	82,0	50,0
1792 HA/HE-XL	57,2	56,2	63,2	77,5	78	72,2	68,9	64,3	82,0	50,0
2012 HA/HE-XL	58,7	57,7	64,7	79,0	79,5	76,5	70,4	65,8	84,0	52,0
2304 HA/HE-XL	59,2	58,2	65,2	74,9	78,4	74,2	69,6	61,2	82,0	49,0
2312 HA/HE-XL	59,5	58,5	65,5	81,5	79,1	76,0	69,9	68,3	85,0	52,0
2654 HA/HE-XL	62,2	61,2	68,2	77,9	80,2	77,2	71,2	64,2	84,0	52,0
2954 HA/HE-XL	61,7	60,7	67,7	78,6	81,9	77,9	70,7	63,7	85,0	53,0
3214 HA/HE-XL	61,7	60,7	67,7	78,6	81,9	77,9	70,7	63,7	85,0	53,0
3514 HA/HE-XL	60,2	59,2	66,2	80,5	81,1	75,2	71,9	67,3	85,0	52,0
3954 HA/HE-XL	63,0	62,0	69,0	82,0	82,6	79,5	73,4	69,7	87,0	54,0
4454 HA/HE-XL	62,5	61,5	68,5	84,5	82,1	79,0	72,9	71,4	88,0	55,0

Lw: Nivel de potencia sonora calculado según ISO 3744.

Lp: Nivel de presión sonora medido en campo abierto a 10 metros de la unidad a la máxima velocidad, factor de direccionalidad Q=2, según ISO 3744.

4. INSTALACIÓN

4.1 Advertencias generales y uso de los símbolos



Antes de efectuar cualquier operación cada trabajador debe conocer perfectamente el funcionamiento de la máquina y de sus controles y haber leído y entendido todas las informaciones contenidas en el presente manual.



Todas las operaciones efectuadas sobre la máquina deben ser realizadas por el personal habilitado conforme a la legislación nacional vigente en el país de destino.



La instalación y el mantenimiento de la máquina debe ser realizada según las normas nacionales o locales en vigor.



No acercarse ni introducir ningún objeto dentro de las partes en movimiento de la máquina.



En la fase de diseño de la planta se recomienda tener en cuenta los eventos naturales y accidentales, como vientos de fuerza anómala, eventos sísmicos, incendios, precipitaciones anómalas, incluso de naturaleza nevada, rayos, inundaciones e inundaciones, sobre la base de la normativa vigente.

4.2. Salud y seguridad de los trabajadores



El puesto de trabajo del trabajador debe mantenerse limpio, en orden y libre de objetos que puedan limitar el libre movimiento. El puesto de trabajo debe estar adecuadamente iluminado para las operaciones previstas. Una iluminación insuficiente o excesiva puede conllevar riesgos.



Asegurarse que esté siempre garantizada una óptima ventilación de los locales de trabajo y que los sistemas de aspiración estén siempre en funcionamiento, en óptimo estado y conforme a las disposiciones legislativas.

4.3 Dispositivos de protección individuales



Los trabajadores que efectúen la instalación y el mantenimiento de la máquina deben usar obligatoriamente los dispositivos de protección individuales previstos en la ley.



Calzado de protección.



Protección de los ojos.



Guantes de protección.



Protección de las vías respiratorias.



Protección de los oídos.

4.4 Recepción e inspección

En el momento de la instalación o cuando se deba intervenir en la unidad, es necesario atender escrupulosamente las normas indicadas en este manual, observar las indicaciones que hay dentro de la unidad y aplicarlas con precaución. La falta de observación de las normas indicadas puede causar situaciones peligrosas. En el momento de la recepción de la unidad, verificar su integridad: la máquina ha salido de fábrica en perfecto estado; daños eventuales deberán ser inmediatamente indicados al transportista y anotados en su hoja de entrega antes de firmarlo. La empresa debe ser informada en las siguientes 24 horas sobre el daño. El cliente debe crear un escrito en caso de daños relevantes. Antes de aceptar el envío controlar:

- que la máquina no tenga daños durante el transporte;
- que el material corresponda a lo indicado en el documento de transporte.

En caso de daños o anomalías:

- anotar inmediatamente los daños en la hoja de transporte
- Informar a fábrica, dentro de las 24 horas posteriores a la recepción de la mercancía.
- En caso de daños relevantes compilar un informe escrito.



La unidad ha sido equipada con **indicador de impacto**, 5 dispositivos adhesivos colocados en los montantes que adquieren un color rojo si la unidad sufre una desaceleración superior a 5 G en la dirección indicada. Para excluir riesgos para los operadores, es esencial, antes de poner en marcha la unidad, comprobar que ninguno de los indicadores presentes sea de color rojo. Si se detecta que la máquina ha sido sometida a impactos, incluso en ausencia de anomalías visibles, no es posible proceder a la puesta en marcha y la unidad no puede ser alimentada hasta que se haya verificado la integridad de la estructura y del conducto y la ausencia de fugas de refrigerante.

4.5 Almacenamiento

Si fuera necesario almacenar la unidad, vaciar el embalaje y luego cerrarlo. Si por cualquier motivo la máquina fuera desembalada atenderse a las siguientes indicaciones para prevenir daños, la corrosión y/o el deterioro:

- asegurarse que todas las aperturas estén bien tapadas o selladas.
- para limpiar la unidad no usar nunca vapor ni otros detergentes que puedan dañarla.
- quitar y dejar al responsable del edificio las llaves que sirvan para acceder al cuadro de control.

4.5.1 Transporte

El transporte debe ser realizado por empresas autorizadas y las características del medio utilizado deben cumplir con los requisitos necesarios para no dañar la máquina a transportar tanto en la fase de carga y descarga como durante el transporte. Los vehículos de transporte deben disponer de todos los elementos de amortiguación y suspensión para absorber los posibles golpes al circular por caminos deficientes y también de paredes internas adecuadas para no dañar la mercancía transportada.



La temperatura ambiente máxima para el almacenamiento/transporte es de +45°C y la mínima de -20°C. Si la temperatura supera la prescrita, se correría el riesgo de fuga de refrigerante a través de la válvula de seguridad de baja presión.



Durante el transporte, la unidad NO debe ser sometida a impactos excesivos: comprueba el estado del reloj de choque para evitar daños a la unidad.

4.6 Desembalaje



El embalaje puede resultar peligroso para los trabajadores.

Se aconseja dejar la unidad embalada durante el transporte y quitar el embalaje en el momento de la instalación. El embalaje debe ser eliminado con cuidado evitando posibles daños a la unidad.

Los materiales que constituyen el embalaje pueden ser de naturaleza diversa (madera, cartón, nylon, etc.).



Los materiales de embalaje deben conservarse separados y entregados para su eliminación o para reciclar a la empresa correspondiente con el fin de reducir el impacto ambiental.

4.7 Transporte y manejo

Durante la descarga y colocación de la unidad debe tener cuidado en evitar movimientos bruscos para proteger los componentes internos. La unidad puede ser elevada con la ayuda de una carretilla elevadora ó mediante cintas de carga, teniendo cuidado de no dañar los paneles laterales y superiores de la unidad. La unidad debe ser siempre mantenida horizontalmente durante estas operaciones.

El desplazamiento debe llevarse a cabo por personal experto equipado con el equipo adecuado al peso y tamaño del modelo. Antes de levantarlo es necesario comprobar el peso total de la unidad. Las unidades con palés pueden levantarse utilizando las correspondientes placas de elevación de color amarillo fijadas a los largueros de la base.

Las omegas de elevación de color amarillo suministradas deben fijarse con un par de apriete igual a 73Nm.

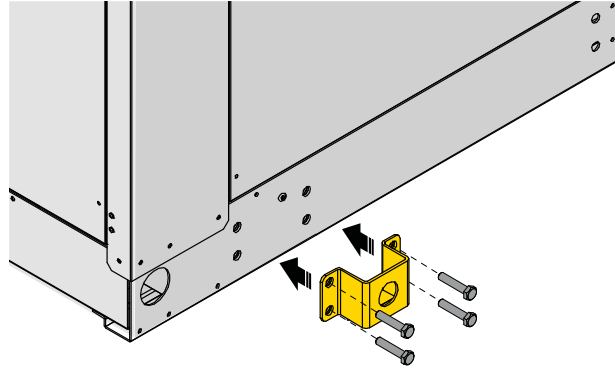

Tras la fijación de las omegas, es necesario elevar la unidad elevándose utilizando todos los puntos de elevación previstos y con la ayuda de un balancín con distanciador según la norma (no en dotación). Durante la descarga y posicionamiento de la unidad, debe tenerse el máximo cuidado evitando maniobras bruscas o violentas para proteger los componentes internos.

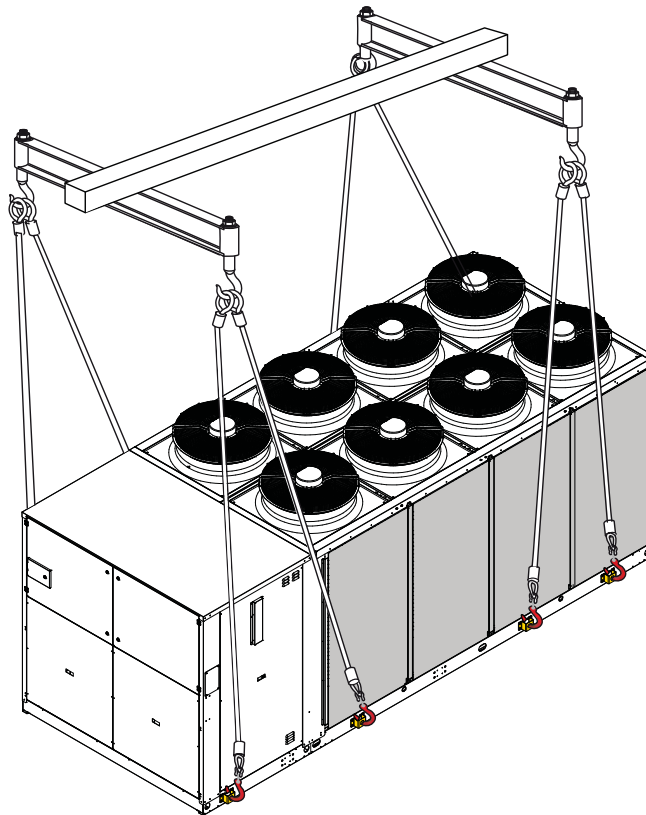

Las aletas de la batería son muy afiladas. Usar los guantes protectores.

4.7.1 Distribución del peso (kg) en estribos de elevación P2U/P2S

STD									
	S1	S2	S3	S4	S5	S6	S7	S8	TOT
452	234	234	91	91	-	-	-	-	650
512	237	237	92	92	-	-	-	-	658
682	258	258	184	184	-	-	-	-	884
752	259	259	186	186	-	-	-	-	890
912	312	312	238	238	-	-	-	-	1100
1102	314	314	240	240	-	-	-	-	1108
1152	315	315	240	240	-	-	-	-	1110
1352	396	396	285	285	134	134	29	29	1688
1502	402	402	289	289	136	136	30	30	1714
1612	404	404	290	290	137	137	30	30	1722
1792	417	417	299	299	141	141	31	31	1776
2012	385	385	285	285	152	152	59	59	1762
2312	388	388	288	288	153	153	60	60	1778
2304	671	671	467	467	298	298	195	195	3262
2654	689	689	480	480	305	305	200	200	3348
2954	707	707	493	493	314	314	205	205	3438
3214	716	716	498	498	318	318	208	208	3480
3514	722	722	503	503	320	320	209	209	3508
3954	773	773	569	569	308	308	179	179	3658
4454	779	779	573	573	310	310	181	181	3686
A2ZZU									
	S1	S2	S3	S4	S5	S6	S7	S8	TOT
452	227	227	126	126	-	-	-	-	706
512	230	230	127	127	-	-	-	-	714
682	244	244	241	241	-	-	-	-	970
752	245	245	243	243	-	-	-	-	976
912	270	270	325	325	-	-	-	-	1190
1102	272	272	327	327	-	-	-	-	1198
1152	274	274	330	330	-	-	-	-	1208
1352	402	402	296	296	154	154	54	54	1812
1502	416	416	306	306	160	160	57	57	1878
1612	418	418	308	308	160	160	57	57	1886
1792	430	430	316	316	165	165	59	59	1940
2012	395	395	302	302	177	177	89	89	1926
2312	398	398	305	305	178	178	90	90	1942
2304	650	650	478	478	336	336	249	249	3426
2654	669	669	492	492	345	345	256	256	3524
2954	686	686	504	504	354	354	263	263	3614
3214	699	699	514	514	361	361	268	268	3684
3514	704	704	518	518	364	364	270	270	3712
3954	800	800	594	594	333	333	204	204	3862
4454	805	805	599	599	335	335	206	206	3890

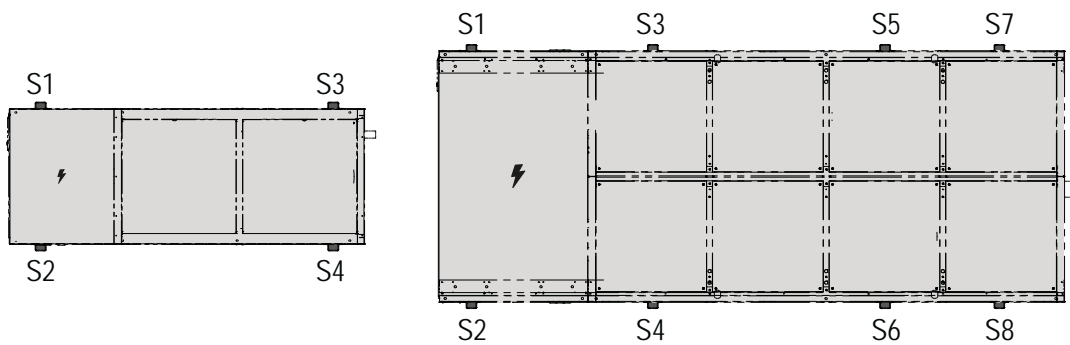

Para la distribución de los pesos consulte siempre la ficha técnica recibida con la oferta.

4.7.2 Distribución del peso (kg) en estribos de elevación P4U/P4S

STD									
	S1	S2	S3	S4	S5	S6	S7	S8	TOT
452	244	244	96	96	-	-	-	-	680
512	248	248	97	97	-	-	-	-	690
682	273	273	196	196	-	-	-	-	938
752	275	275	197	197	-	-	-	-	944
912	330	330	251	251	-	-	-	-	1162
1102	332	332	253	253	-	-	-	-	1170
1152	333	333	255	255	-	-	-	-	1176
1352	419	419	301	301	142	142	31	31	1786
1502	425	425	306	306	143	143	32	32	1812
1612	428	428	308	308	145	145	32	32	1826
1792	441	441	316	316	150	150	33	33	1880
2012	420	420	312	312	166	166	64	64	1924
2312	424	424	314	314	167	167	65	65	1940
2304	706	706	492	492	314	314	205	205	3434
2654	724	724	504	504	322	322	210	210	3520
2954	742	742	517	517	330	330	216	216	3610
3214	766	766	534	534	340	340	222	222	3724
3514	772	772	537	537	342	342	225	225	3752
3954	854	854	628	628	341	341	199	199	4044
4454	860	860	633	633	343	343	200	200	4072
A2ZZU									
	S1	S2	S3	S4	S5	S6	S7	S8	TOT
452	238	238	130	130	-	-	-	-	736
512	240	240	133	133	-	-	-	-	746
682	257	257	256	256	-	-	-	-	1026
752	259	259	257	257	-	-	-	-	1032
912	284	284	342	342	-	-	-	-	1252
1102	286	286	344	344	-	-	-	-	1260
1152	289	289	348	348	-	-	-	-	1274
1352	423	423	312	312	162	162	58	58	1910
1502	437	437	323	323	168	168	60	60	1976
1612	440	440	325	325	169	169	61	61	1990
1792	452	452	334	334	174	174	62	62	2044
2012	428	428	327	327	192	192	97	97	2088
2312	432	432	330	330	192	192	98	98	2104
2304	682	682	502	502	353	353	262	262	3598
2654	701	701	516	516	362	362	269	269	3696
2954	718	718	529	529	371	371	275	275	3786
3214	745	745	548	548	385	385	286	286	3928
3514	751	751	552	552	387	387	288	288	3956
3954	879	879	654	654	366	366	225	225	4248
4454	885	885	658	658	369	369	226	226	4276

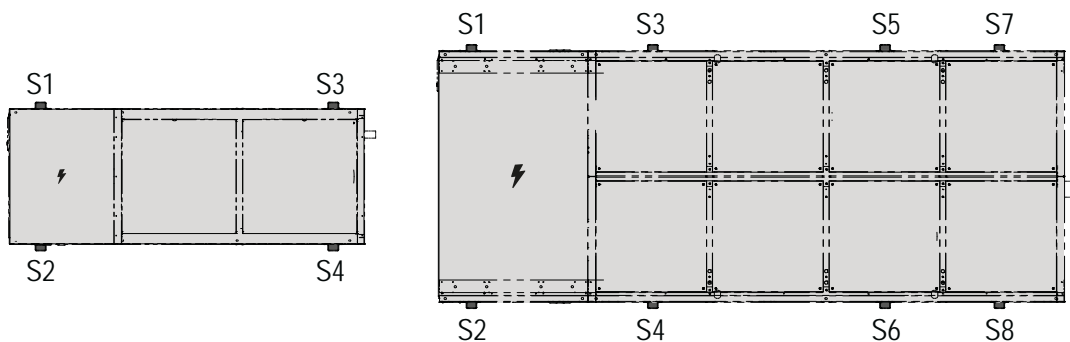

Para la distribución de los pesos consulte siempre la ficha técnica recibida con la oferta.

4.8 Posicionamiento y espacio técnico mínimo

Todos los modelos son diseñados y construidos para ser instalados en el exterior; evitar la cobertura con toldos y su ubicación cerca de plantas ó paredes para evitar la recirculación del aire. Es recomendable realizar una bancada de soportación de dimensiones adecuadas a la unidad. La unidad transmite al terreno un bajo nivel de vibraciones, sin embargo es aconsejable interponer entre el marco de la base y la superficie de apoyo unos soportes antivibradores.

El flujo de aire en la batería es crucial para que la unidad funcione correctamente. A tal fin, deben evitarse ambientes en los que el follaje o el polvo puedan depositarse en la batería obstruyendo el paso del aire. Del mismo modo, es esencial que no se coloquen obstáculos o barreras que puedan influir negativamente en el flujo de aire.

En el funcionamiento de bomba de calor, el aire frío expulsado por los ventiladores tiende a caer hacia abajo y a recircular en la batería provocando ineficiencia, malos funcionamientos y en los peores casos el bloqueo de la unidad; por esta razón, deben evitarse las instalaciones en cavidades o aberturas de ventanas.

Si hay paredes en las proximidades de la máquina, es obligatorio respetar las distancias mínimas previstas en la tabla; además, las paredes contiguas no pueden ser más de dos y su altura en el punto máximo no debe superar la de los ventiladores de la unidad de refrigeración.



Cada pared reflectante colocada en proximidad de la unidad puede aumentar la presión sonora detectada de 3 dB. Si se instalan más unidades una al lado de la otra, el espacio mínimo entre 2 baterías con aletas debe ser superior a $D*1,5$, donde D es el espacio de respeto mayor de las unidades una al lado de la otra.

Si la unidad se instalará en una zona de Clase A (Genérica) o Clase B (con Supervisión) según EN 378-1, apar. 4.2, será necesario tomar medidas para que sólo las personas autorizadas puedan acercarse a ésta. y entrar a dicha zona de respeto.

La unidad deberá colocarse lo más lejos posible y, en cualquier caso, a una distancia de al menos 3 m de sistemas de drenaje e instalaciones eléctricas, de modo de impedir la propagación de atmósferas potencialmente explosivas en caso de fuga de refrigerante.

En cualquier caso, las instalaciones próximas a la máquina deben rellenarse con arena o dotarse de sifón. Las tuberías subterráneas deberán ser de una profundidad de al menos 0,80 m por debajo del nivel del suelo.

Las instalaciones deberán inspeccionarse al menos una vez cada seis meses para comprobar la eficiencia de las medidas aplicadas para evitar la propagación de atmósferas explosivas.

El grupo deberá instalarse de forma que las posibles fugas de refrigerante no puedan penetrar en edificios o en ambientes cerrados.



La máquina debe ser instalada de modo que permita el mantenimiento ordinario y extraordinario. La garantía no cubre costes relativos a plataformas ó a medios de transporte necesarios para eventuales intervenciones.



El lugar de instalación se debe elegir de acuerdo con las normas EN 378-1 y 378-3. Se debe tener en cuenta todos los riesgos derivados de una posible fuga de refrigerante A2L.



Todas las unidades bomba de calor aire/agua, en la fase de desescarche, generan condensación de agua en la base de la batería aleteada. En el caso en que la temperatura externa sea inferior a 0°C la condensación puede congelarse creando una capa de hielo en la unidad. La capa de hielo, en determinadas condiciones, puede dañar la batería aleteada; por este motivo se recomienda elevar la unidad (H) con el fin de garantizar el correcto funcionamiento. Por tanto también se recomienda elevar la unidad en caso de instalaciones en localidades con fuertes nevadas.

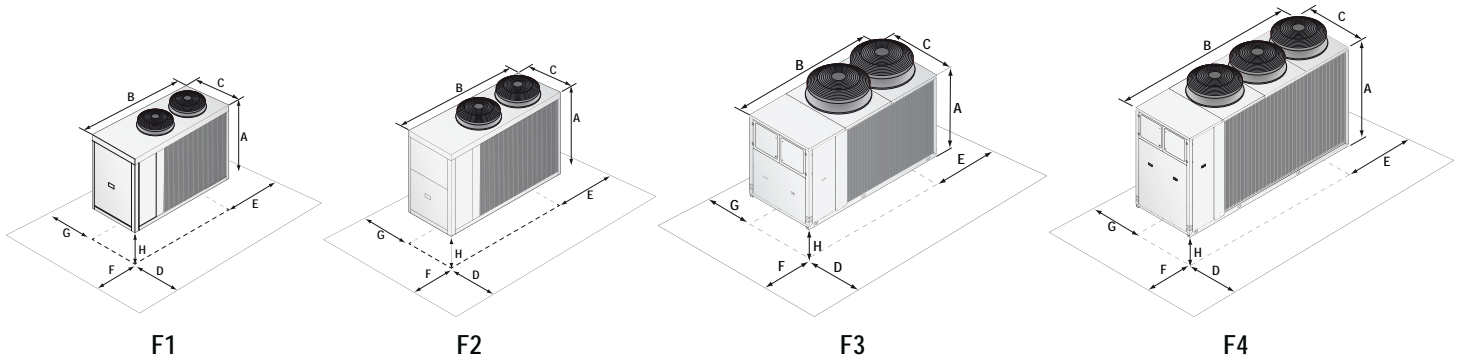

	452	512	682	752	912	1102	1152	1352	1502	1612
A (mm)	1838	1838	1955	1955	1955	1955	1955	1955	1955	1955
B (mm)	2400	2400	3000	3000	3000	3000	3000	4295	4295	4295
C (mm)	1265	1265	1265	1265	1265	1265	1265	1265	1265	1265
D (mm)	1000	1000	1500	1500	1500	1500	2000	2000	2000	2000
E (mm)	800	800	1000	1000	1000	1000	1000	1000	1000	1000
F (mm)	800	800	1000	1000	1000	1000	1000	1000	1000	1000
G (mm)	800	800	1000	1000	1000	1000	1000	1000	2000	2000
H (mm)	350	350	350	350	350	350	350	350	350	350
FRAME	F1	F1	F2	F2	F3	F3	F3	F4	F4	F4

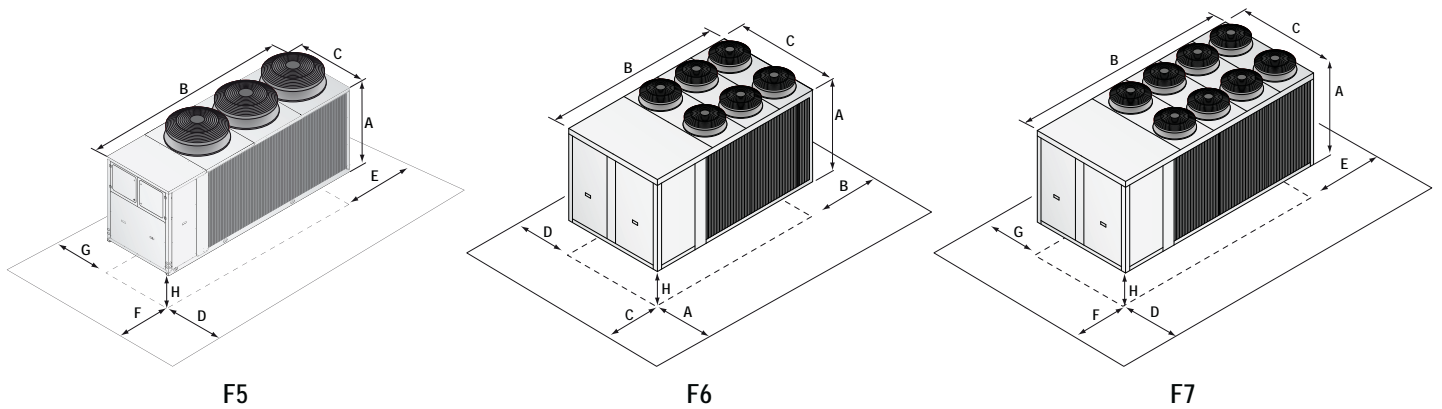

	1792	2012	2304	2312	2654	2954	3214	3514	3954	4454
A (mm)	1955	2355	2415	2355	2415	2415	2415	2415	2415	2415
B (mm)	4295	4296	4515	4296	4515	4515	4515	4515	5557	5557
C (mm)	1265	1265	2310	1265	2310	2310	2310	2310	2310	2310
D (mm)	1000	1000	1500	1500	1500	1500	2000	2000	2000	2000
E (mm)	800	800	1000	1000	1000	1000	1000	1000	1000	1000
F (mm)	800	800	1000	1000	1000	1000	1000	1000	1000	1000
G (mm)	800	800	1000	1000	1000	1000	1000	1000	2000	2000
H (mm)	350	350	350	350	350	350	350	350	350	350
FRAME	F4	F5	F6	F5	F6	F6	F6	F6	F7	F7

4.9 Instalación de antivibradores de goma (KAVG)

Todas las unidades deben ser instaladas con antivibradores para aislar y disminuir al mínimo el nivel de vibraciones transmitidas al suelo y para reducir el nivel sonoro. Los antivibradores de goma están disponibles, como accesorios, en el catálogo. Los antivibradores de goma (opcionales) se suministran en una caja separada.

sez A - A

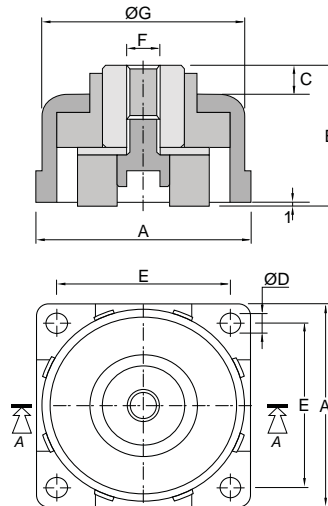

Mod.	A	B	C	D	E	F	G
452÷1152	88 mm	52 mm	17 mm	11 mm	67 mm	M12	74,5 mm
1352÷2312	118 mm	69 mm	27 mm	11 mm	90 mm	M12	102 mm
2304÷4454	145 mm	83 mm	16 mm	12,5 mm	110 mm	M16	129 mm



Para la instalación de los antivibrantes de muelle (accesorio KAVM) consulte las instrucciones suministradas con el kit.

4.9.1 Distribución del peso (kg) con antivibrantes P2U/P2S

	STD								TOT
	G1	G2	G3	G4	G5	G6	G7	G8	
452	160	160	110	110	59	59	-	-	658
512	162	162	111	111	60	60	-	-	666
682	179	179	136	136	90	90	45	45	900
752	180	180	137	137	91	91	45	45	906
912	217	217	167	167	114	114	61	61	1118
1102	218	218	168	168	115	115	62	62	1126
1152	220	220	169	169	115	115	61	61	1130
1352	349	349	274	274	170	170	68	68	1722
1502	355	355	277	277	172	172	70	70	1748
1612	357	357	278	278	173	173	71	71	1758
1792	368	368	287	287	178	178	73	73	1812
2012	369	369	288	288	179	179	73	73	1818
2312	372	372	290	290	181	181	74	74	1834
2304	657	657	506	506	335	335	163	163	3322
2654	674	674	519	519	343	343	168	168	3408
2954	692	692	533	533	352	352	172	172	3498
3214	706	706	543	543	360	360	176	176	3570
3514	712	712	548	548	363	363	177	177	3600
3954	771	771	616	616	379	379	143	143	3818
4454	777	777	620	620	382	382	144	144	3846

A2ZZU									
	G1	G2	G3	G4	G5	G6	G7	G8	TOT
452	168	168	143	143	115	115	-	-	852
512	170	170	144	144	117	117	-	-	862
682	173	173	165	165	157	157	148	148	1286
752	175	175	166	166	157	157	148	148	1292
912	194	194	190	190	187	187	182	182	1506
1102	195	195	191	191	188	188	183	183	1514
1152	197	197	192	192	189	189	185	185	1526
1352	404	404	341	341	256	256	172	172	2346
1502	415	415	351	351	263	263	177	177	2412
1612	417	417	352	352	264	264	178	178	2422
1792	427	427	359	359	270	270	182	182	2476
2012	400	400	349	349	280	280	212	212	2.482
2312	403	403	351	351	281	281	214	214	2498
2304	671	671	562	562	441	441	318	318	3984
2654	687	687	576	576	452	452	326	326	4082
2954	702	702	589	589	462	462	333	333	4172
3214	719	719	603	603	473	473	341	341	4272
3514	724	724	607	607	475	475	344	344	4300
3954	834	834	692	692	475	475	259	259	4520
4454	839	839	696	696	479	479	260	260	4548

4.9.2 Distribución del peso (kg) con antivibrantes P4U/P4S

STD									
	G1	G2	G3	G4	G5	G6	G7	G8	TOT
452	168	168	116	116	63	63	-	-	694
512	171	171	118	118	63	63	-	-	704
682	194	194	146	146	97	97	48	48	970
752	194	194	148	148	98	98	48	48	976
912	232	232	180	180	121	121	66	66	1198
1102	234	234	180	180	123	123	66	66	1206
1152	235	235	182	182	124	124	67	67	1216
1352	376	376	294	294	182	182	75	75	1854
1502	382	382	298	298	184	184	76	76	1880
1612	386	386	300	300	187	187	76	76	1898
1792	396	396	310	310	192	192	78	78	1952
2012	414	414	322	322	200	200	82	82	2036
2312	417	417	325	325	202	202	82	82	2052
2304	703	703	540	540	358	358	175	175	3552
2654	720	720	554	554	366	366	179	179	3638
2954	738	738	568	568	375	375	183	183	3728
3214	772	772	595	595	393	393	192	192	3904
3514	778	778	599	599	396	396	193	193	3932
3954	881	881	703	703	434	434	163	163	4362
4454	887	887	708	708	436	436	164	164	4390

A2ZZU									
	G1	G2	G3	G4	G5	G6	G7	G8	TOT
452	176	176	149	149	120	120	-	-	890
512	178	178	150	150	122	122	-	-	900
682	183	183	174	174	165	165	156	156	1356
752	184	184	175	175	166	166	156	156	1362
912	204	204	200	200	197	197	192	192	1586
1102	205	205	201	201	198	198	193	193	1594
1152	208	208	203	203	200	200	195	195	1612
1352	427	427	360	360	269	269	182	182	2476
1502	438	438	369	369	277	277	187	187	2542
1612	441	441	372	372	279	279	188	188	2560
1792	450	450	380	380	285	285	192	192	2614
2012	435	435	380	380	304	304	231	231	2.700
2312	438	438	382	382	306	306	232	232	2716
2304	709	709	595	595	466	466	337	337	4214
2654	726	726	608	608	477	477	345	345	4312
2954	741	741	621	621	487	487	352	352	4402
3214	776	776	650	650	509	509	368	368	4606
3514	780	780	654	654	513	513	370	370	4634
3954	935	935	775	775	533	533	290	290	5066
4454	940	940	779	779	536	536	292	292	5094

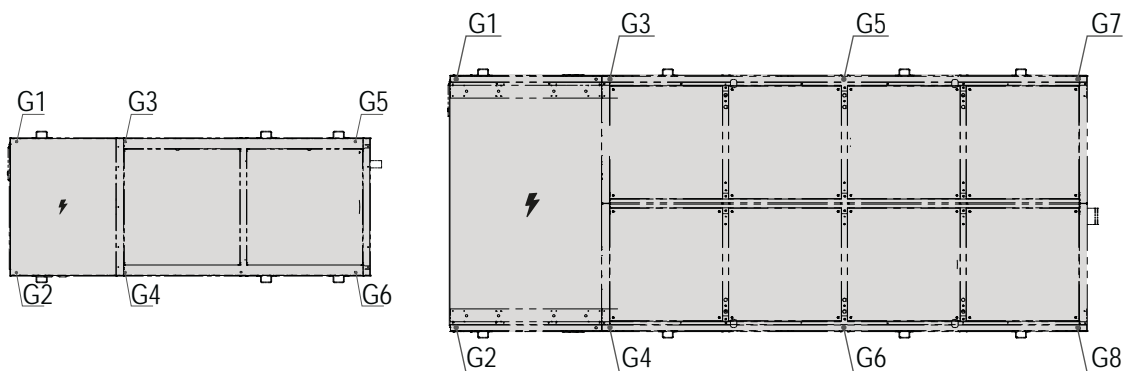

Al calcular los pesos se considerado el contenido de agua de la unidad.

4.10 Placa de comunicación RS485 (INSE)

Placa serial de comunicación del sistema de supervisión (disponible sólo sistema de supervisión MODBUS-RS485).

Este sistema permite monitorizar a distancia todos los parámetros de funcionamiento de la unidad y modificar los valores.

La placa de comunicación viene normalmente instalada en fábrica, en el caso en que se suministre separadamente es necesario respetar la polaridad de los cables como muestra en el esquema. La eventual inversión de la polaridad determinará el no funcionamiento de la unidad. El cable de la conexión de la supervisión deberá ser del tipo telefónico 2 x 0,25 mm².

La unidad esté configurada en fábrica con dirección serial 1. En el caso de uso del sistema MODBUS es posible solicitar la lista de las variables contactando con la asistencia técnica.

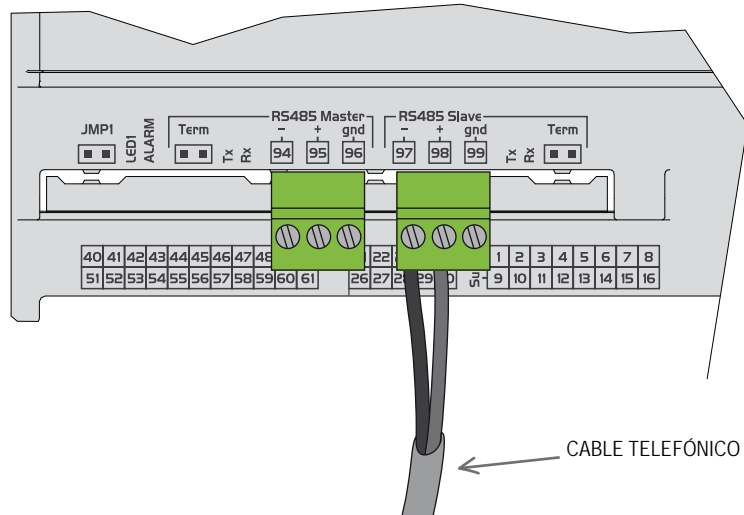

4.11 Instalación de la bandeja de condensados (BRCA)



En modo de calefacción la unidad puede producir una cantidad de agua de condensación variable en función de las condiciones ambientales y de las horas de funcionamiento de la máquina. Esta agua condensada **se puede congelar** en condiciones ambientales extremas. La unidad debe ser instalada de forma que se puedan prevenir situaciones peligrosas para el intercambiador del lado instalación o para terceras partes debidas a la presencia de hielo en la bomba de calor.



La instalación de la bandeja de recolección de condensados en el sitio puede resultar una operación compleja. Es recomendable pedir el accesorio BRCA juntamente a la orden de la unidad para permitir su instalación en la fábrica.

Las unidades pueden ser suministradas de una bandeja de condensados que, posicionada debajo de intercambiador del lado de la fuente (batería aleteada) y la base, recoge el agua de condensación producida de la máquina en modo calefacción. La bandeja de condensados está provista en su interior de una resistencia antihielo autocalefactable que automáticamente descongela el hielo presente en la bandeja. La bandeja de condensados está provista de una conexión de desagüe que debe ser conectada a la correspondiente tubería de desagüe general.

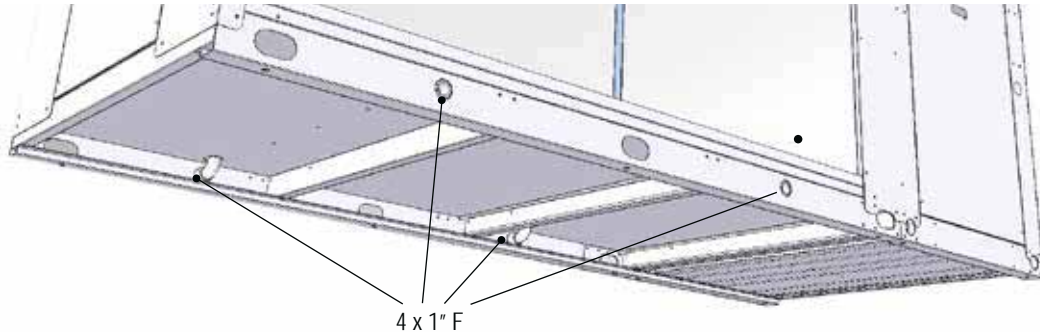

En la tubería de desagüe debe realizar un sifón dimensionado para poder vencer la presión en aspiración del ventilador, en cada caso no podrá ser nunca inferior a 35 mm.

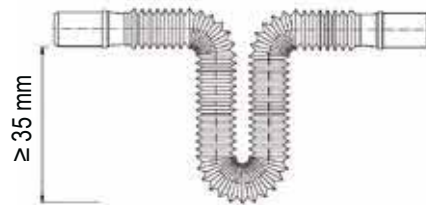

4.11.1 Instalación del cable autocalefactable



Se recomienda la instalación de un cable autocalefactable en el tubo de desagüe para evitar la congelación del agua condensada en la tubería, con el consiguiente mal funcionamiento ó rotura de la unidad.



El cable autocalefactable debe ser insertado en el tubo de desagüe, debe ser un cable con protección IP67 y con una potencia térmica de al menos 35W por metro lineal. Se recomienda también aislar el tubo de desagüe con material aislante de célula cerrada con un espesor mínimo de 15 mm.

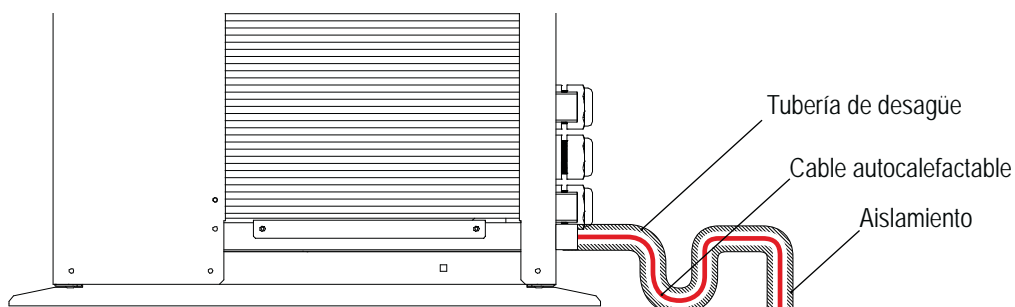

4.12 Conexiones hidráulicas

Las conexiones hidráulicas deben seguirse conforme a las normativas nacionales o locales; las tuberías pueden ser realizadas en acero, chapa galvanizada ó en PVC. Las tuberías deben ser cuidadosamente dimensionadas en función del caudal de agua nominal de la unidad y de la pérdida de carga del circuito hidráulico. Todas las conexiones hidráulicas deben ser aisladas utilizando material de célula cerrada de un adecuado espesor. La unidad debe ser conectada a las tuberías utilizando las correspondientes juntas flexibles. Se recomienda instalar en el circuito hidráulico los siguientes componentes:

- Termómetros con vainas para la detección de la temperatura en el circuito.
- Válvulas manuales para aislar el refrigerante del circuito hidráulico.
- Filtro metálico (instalado en el tubo de retorno del sistema) con malla metálica no superior a 1mm.
- Purgador de aire, vaso de expansión, grupo de carga y válvula de desagüe.



La tubería de retorno del sistema debe de corresponder a la etiqueta "INGRESSO ACQUA UTENZE" de lo contrario el intercambiador del circuito lado instalación puede congelarse.



El caudal de agua a través del intercambiador de la unidad no debe descender por debajo de un valor tal que provoque un Δt de 8 °C medido a las condiciones siguientes:

Calefacción: 7°C Temperatura aire exterior bulbo seco	35°C Temperatura salida agua
Refrigeración: 35°C Temperatura aire exterior bulbo seco	7°C Temperatura salida agua



Es obligatorio instalar un filtro metálico (con malla no superior a 1mm) en las tuberías de retorno al sistema etiquetado "ACQUA UTENZE IN". Si el flujostato se manipula ó se altera, ó si no se ha instalado el filtro metálico la garantía se perderá inmediatamente. El filtro mantenerse limpio por lo que debe asegurarse que se realice un control periódico después de la instalación del equipo.

4.12.1 Instalación del filtro metálico para versiones P2U/P2S

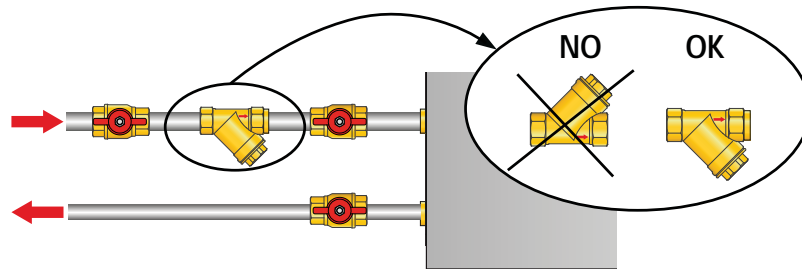

4.12.2 Instalación del filtro metálico para versiones P4U/P4S

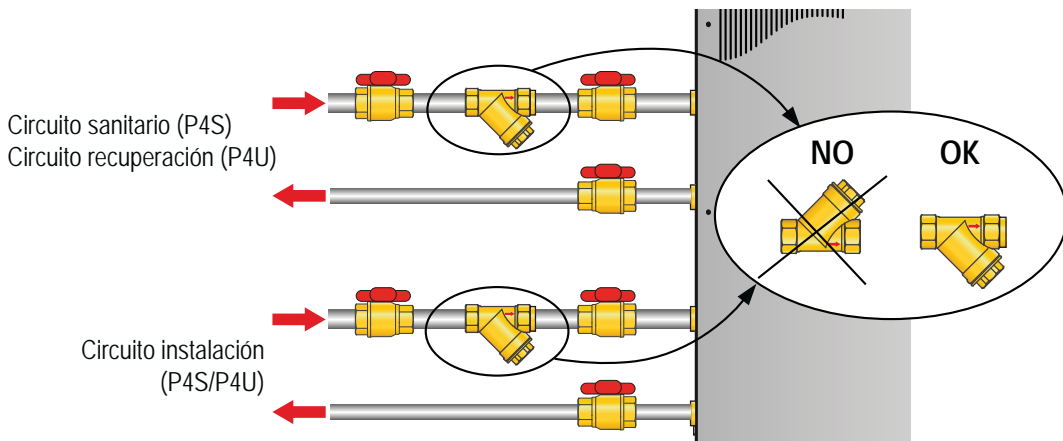

4.13 Características químicas del agua

En la siguiente tabla se muestran los principales parámetros que determinan la calidad del agua. Es necesario atenerse a tales valores para evitar fenómenos corrosivos o depósitos de cualquier género que comprometerían tanto el rendimiento térmico como la vida útil del intercambiador del lado de servicio. A tal fin, se recomienda comprobar anualmente las características químicas/físicas del agua.

EXPLANATIONS:

- + Good resistance under normal conditions
- 0 Corrosion problems may occur especially when more factors are valued 0
- Use is not recommended

WATER CONTENT	CONCENTRATION (mg/l or ppm)	TIME LIMITS Analyze before	Plate Material			Brazing Material		
			AISI 304	AISI 316	254 SMO	COPPER	NICKEL	STAINLESS STEEL
Alkalinity (HCO ₃ ⁻)	< 70	Within 24 h	+	+	+	0	+	+
	70-300		+	+	+	+	+	+
	> 300		+	+	+	0/+	+	+
Sulphate ^[1] (SO ₄ ²⁻)	< 70	No limit	+	+	+	+	+	+
	70-300		+	+	+	0/-	+	+
	> 300		+	+	+	-	+	+
HCO ₃ ⁻ / SO ₄ ²⁻	> 1.0	No limit	+	+	+	+	+	+
	< 1.0		+	+	+	0/-	+	+
Electrical conductivity	< 10 µS/cm	No limit	+	+	+	0	+	+
	10-500 µS/cm		+	+	+	+	+	+
	> 500 µS/cm		+	+	+	0	+	+
pH ^[2]	< 6.0	Within 24 h	0	0	0	0	+	0
	6.0-7.5		+	+	+	0	+	+
	7.5-9.0		+	+	+	+	+	+
	>9.0		+	+	+	0	+	+
Ammonium (NH ₄ ⁺)	< 2	Within 24 h	+	+	+	+	+	+
	2-20		+	+	+	0	+	+
	>20		+	+	+	-	+	+
Chlorides (Cl) <i>Please also see table below</i>	<100	No limit	+	+	+	+	+	+
	100-200		0	+	+	+	+	+
	200-300		-	+	+	+	+	+
	>300		-	-	+	0/+	+	-
Free chlorine (Cl ₂)	< 1	Within 5 h	+	+	+	+	+	+
	1-5		-	-	0	0	+	-
	> 5		-	-	-	0/-	+	-
Hydrogen sulfide (H ₂ S)	< 0.05	No limit	+	+	+	+	+	+
	>0.05		+	+	+	0/-	+	+
Free (aggressive) carbon dioxide (CO ₂)	< 5	No limit	+	+	+	+	+	+
	5-20		+	+	+	0	+	+
	> 20		+	+	+	-	+	+
Total hardness (°dH)	4.0-8.5	No limit	+	+	+	+	+	+
Nitrate ^[1] (NO ₃ ⁻)	< 100	No limit	+	+	+	+	+	+
	> 100		+	+	+	0	+	+
Iron ^[3] (Fe)	< 0.2	No limit	+	+	+	+	+	+
	> 0.2		+	+	+	0	+	+
Aluminium (Al)	< 0.2	No limit	+	+	+	+	+	+
	> 0.2		+	+	+	0	+	+
Manganese ^[3] (Mn)	< 0.1	No limit	+	+	+	+	+	+
	> 0.1		+	+	+	0	+	+

^[1] Sulfates and nitrates works as inhibitors for pitting corrosion caused by chlorides in pH neutral environments

^[2] In general low pH (below 6) increase corrosion risk and high pH (above 7.5) decrease the corrosion risk

^[3] Fe³⁺ and Mn⁴⁺ are strong oxidants and may increase the risk for localised corrosion on stainless steels

^[4] in combination with brazing material copper

SiO₂ above 150ppm increase the risk of scaling

CHLORIDE CONTENT	MAXIMUM TEMPERATURE				
	30°C	60°C	80°C	120°C	130°C
= 10 ppm	SS 304	SS 304	SS 304	SS 304	SS 316
= 25 ppm	SS 304	SS 304	SS 304	SS 316	SS 316 ^[4]
= 50 ppm	SS 304	SS 304	SS 316	SS 316	Ti / 254 SMO
= 80 ppm	SS 316	SS 316	SS 316	SS 316 ^[4]	Ti / 254 SMO
= 150 ppm	SS 316	SS 316	SS 316 ^[4]	Ti / 254 SMO	Ti / 254 SMO
= 300 ppm	SS 316	SS 316 ^[4]	Ti / 254 SMO	Ti / 254 SMO	Ti / 254 SMO
> 300 ppm	Ti / 254 SMO	Ti / 254 SMO	Ti / 254 SMO	Ti / 254 SMO	Ti / 254 SMO

Con la finalidad de evitar fenómenos corrosivos o depósitos de cualquier tipo, se recomienda:

- Vaciar el evaporador antes de realizar cualquier trabajo de operación de mantenimiento;
- No limpiar con sistemas mecánicos no idóneos, como puntas de taladro o chorros a presión demasiado elevada;
- No limpiar con productos de limpieza demasiado agresivos. Comprobar, antes de utilizar un detergente químico, la compatibilidad con los materiales de construcción del intercambiador.
- Durante las paradas invernales, vaciar cuidadosamente el intercambiador



En caso de paradas prolongadas, dejar el intercambiador completamente lleno con agua glicolada adecuada o completamente vacío.

4.14 Contenido de agua unidad

		452	512	582	752	912	1102	1152	1352	1502	1612
Std	P2U/P2S	8	8	16	16	18	18	20	34	34	36
	P4U/P4S	14	14	32	32	36	36	40	68	68	72
Con depósito	P2U/P2S	146	148	317	317	317	317	319	536	536	538
	P4U/P4S	154	154	331	331	335	335	339	568	568	572

		1792	2012	2304	2312	2654	2954	3214	3514	3954	4454
Std	P2U/P2S	36	56	56	60	60	60	90	92	160	160
	P4U/P4S	72	112	112	118	118	118	181	181	319	319
Con depósito	P2U/P2S	538	558	558	560	560	560	590	590	660	660
	P4U/P4S	572	614	614	618	618	618	680	680	820	820

4.15 Componentes hidráulicos

4.15.1 Versiones estándar P2U/P2S

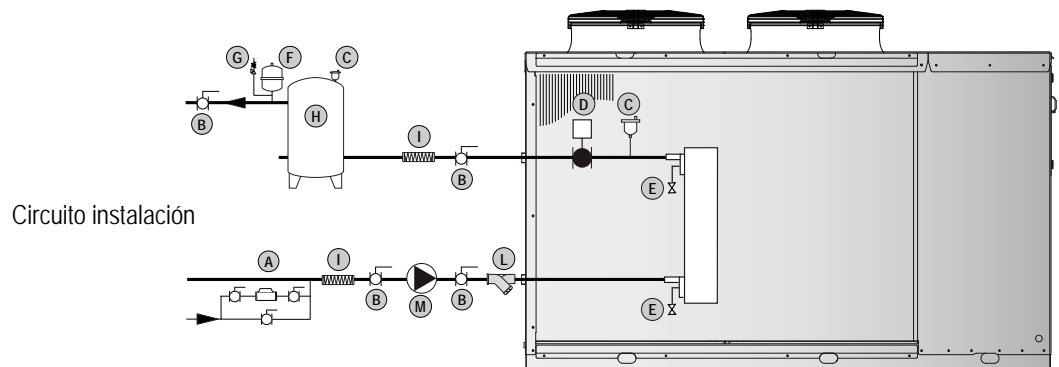

La bomba de circulación debe ser instalada con la impulsión frente a la conexión de entrada de agua a la unidad.

4.15.2 Versiones P2U/P2S + A1ZZU - A2ZZU - A1LLU

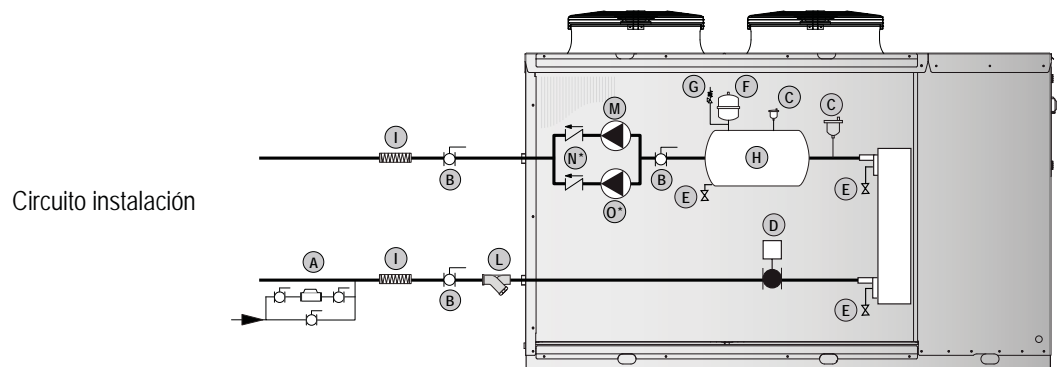

4.15.3 Versión P2U/P2S + A1NTU - A2NTU - A1LPU

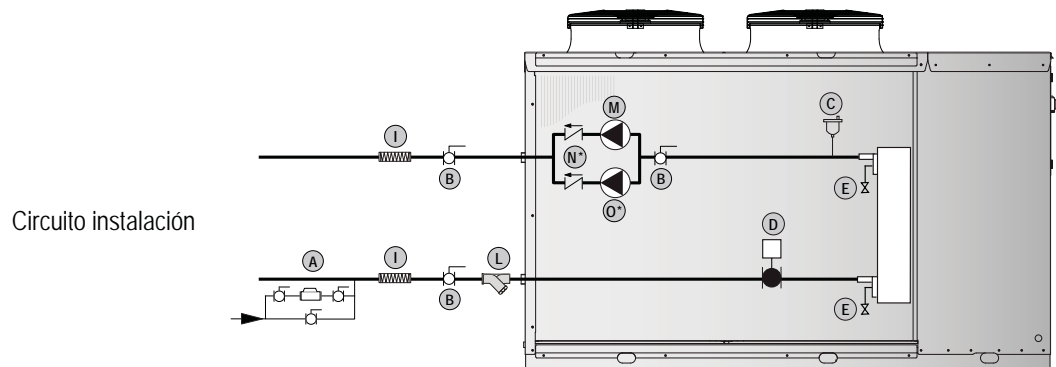

4.15.4 Versión P2U/P2S + BUF4A

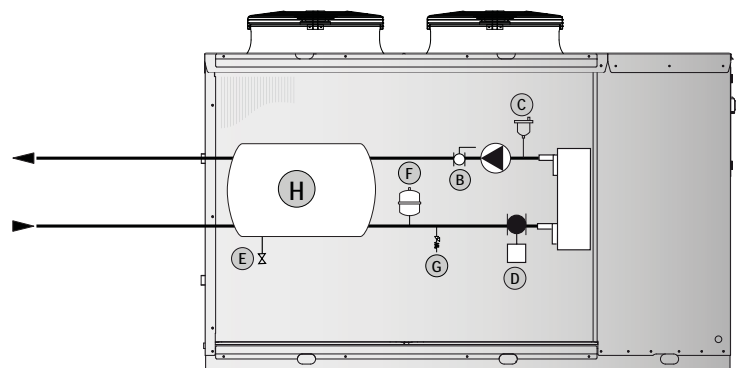

4.15.5 Versión P4S/P4U

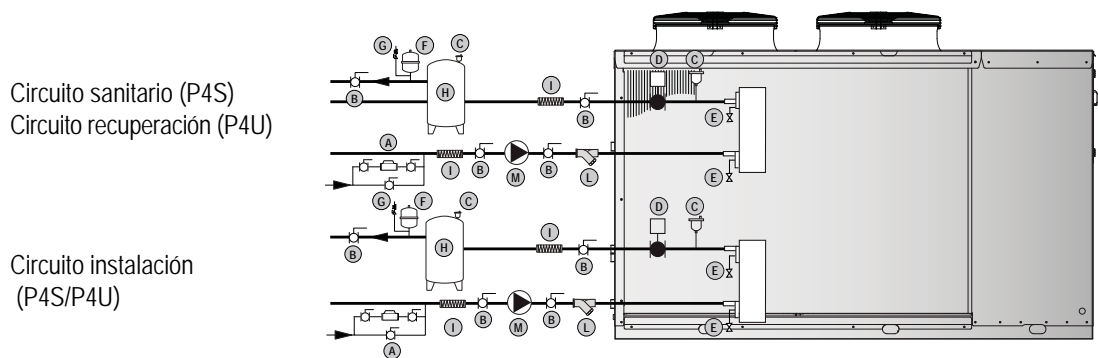

La bomba de circulación debe ser instalada con la impulsión frente a la conexión de entrada de agua a la unidad.



En las versiones P4, es posible proponer doble bomba de circulación (running + sand-by) sólo en uno de los dos ramos hidráulicos y si no se ha previsto depósito. Para comprobar las configuraciones hidráulicas disponibles siempre es necesario consultar el software de selección

4.15.6 Versión P4S/P4U + A2NTR + A2ZZU + A1LLU

Circuito sanitario (P4S)
Circuito recuperación (P4U)

Circuito instalación
(P4S/P4U)

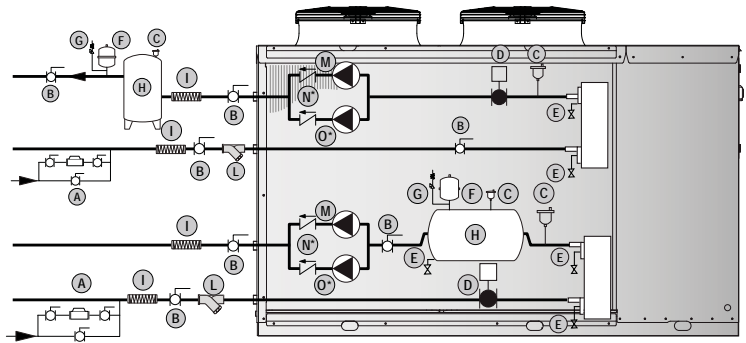

4.15.7 Versión P4S/P4U + A2NTR + A2NTU + A1LPU

Circuito sanitario (P4S)
Circuito recuperación (P4U)

Circuito instalación
(P4S/P4U)

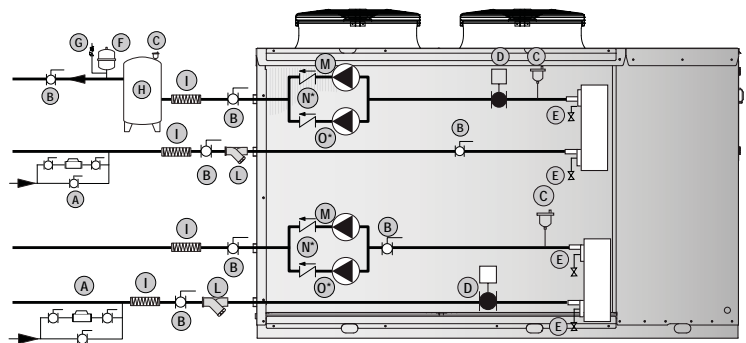

A	Grupo de llenado automático	H	Depósito agua instalación
B	Válvula manual	I	Manguito antivibratorio
C	Válvula de vaciado	L	Filtro agua
D	Flujostato	M	Bomba de circulación
E	Llave de desagüe del depósito	N*	Válvula antiretorno
F	Vaso de expansión	O*	Bomba de circulación
G	Válvula de seguridad		

Legenda:

* (disponible sólo para versiones A2NTU - A2NTR - A2ZZU, no disponible para versiones A1NTU - A1NTR - A1ZZU - A1LPU - A1LLU).



Los componentes representados en el interior de la unidad están instalados en fábrica. Los componentes representados en el exterior de la unidad deben estar presentes en la instalación para garantizar el correcto funcionamiento del sistema. La instalación de estos componentes es por cuenta del cliente.

4.16 Conexión a las válvulas de seguridad

Las unidades presentan dos válvulas de seguridad situadas en la caja de servicio y conectadas respectivamente con el ramo de alta y baja presión.

	Díámetro salida	Presión intervención	Pérdida de presión interna
VS Alta Presión	½" GM	45 bar	2,5 bar
VS Baja Presión	½" GM	31 bar	1,5 bar

Los precortes colocados en el montante lateral permiten conectar a las válvulas de seguridad los tubos correspondientes necesarios para la canalización, que debe realizarse de acuerdo con EN378, EN13136 y cualquier otra normativa vigente.



En el caso de accesorio DSV (Válvula de Seguridad Doble), las 4 válvulas deben canalizarse externamente.



La válvula de seguridad se encuentra en el compartimento hidráulico, donde tiene una canalización en la salida que reduce la presión. El dato de pérdida de presión debe considerarse adecuadamente en el cálculo de las canalizaciones realizado por el proyectista de la instalación según EN13136.

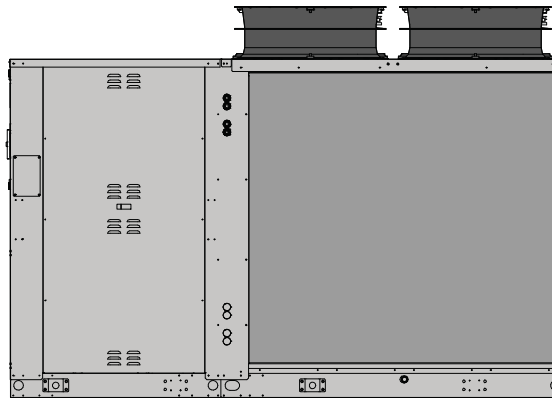

La descarga terminal de la válvula de seguridad debe dirigirse hacia arriba: en caso de descarga, las válvulas de seguridad producen una zona de forma cónica que podría alcanzar la concentración necesaria para generar incendios.



La intervención de la válvula de seguridad crea una área alrededor de la descarga en la que puede crearse una atmósfera inflamable. Asegúrese de que no haya obstáculos ni fuentes de encendido en el cono señalado abajo.

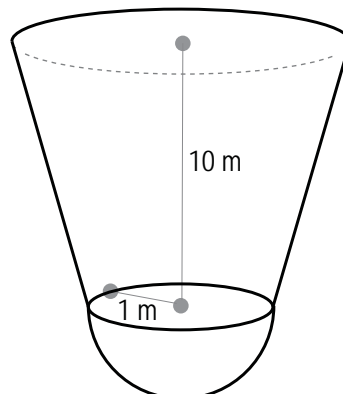

Es necesario impedir que hielo u otros eventos naturales obstruyan la descarga de la válvula de seguridad.



En caso de rotura del intercambiador de placas, el refrigerante inflamable puede liberarse en el interior del circuito hidráulico, provocando una sobrepresión: es responsabilidad del instalador colocar los purgadores automáticos, eventuales vasos de expansión abiertos y válvulas de seguridad en zonas adecuadas y alejadas de cualquier fuente de encendido, teniendo en cuenta el riesgo antes expuesto.

4.17 Mínimo contenido de agua en el circuito instalación



Las unidades bomba de calor necesitan un contenido de agua mínimo en el interior del circuito hidráulico de la instalación para garantizar un correcto funcionamiento de la unidad. Un correcto contenido de agua reduce el número de arrancadas y paradas de los compresores por lo que se alarga la vida útil de la unidad, además, un contenido de agua correcto permite una pequeña reducción de temperatura del agua caliente durante el ciclo de desescarche.

Por estos motivos es necesario garantizar en el equipo los siguientes contenidos de agua mínimos en el circuito instalación: Contenido de agua recomendado: 15 l/kW

Contenido de agua mínimo recomendado: 20 litros x potencia térmica (kW) / número compresores.

Modelo	452	512	682	752	912	1102	1152	1352	1502	1612
Mínimo contenido agua funcionamiento invernal (l)	460	520	700	750	920	1040	1150	1360	1520	1630

Modelo	1792	2012	2304	2312	2654	2954	3214	3514	3954	4454
Mínimo contenido agua funcionamiento invernal (l)	1850	2050	1170	2340	1370	1530	1640	1870	2080	2320

4.18 Mínimo contenido agua circuito sanitario

El contenido de agua mínimo en el circuito agua caliente sanitaria está indicado en la siguiente tabla.

Modelo	452	512	682	752	912	1102	1152	1352	1502	1612
Mínimo contenido agua circuito sanitario (l)	460	520	700	750	920	1040	1150	1360	1520	1630

Modelo	1792	2012	2304	2312	2654	2954	3214	3514	3954	4454
Mínimo contenido agua circuito sanitario (l)	1850	2050	1170	2340	1370	1530	1640	1870	2080	2320



El contenido de agua mínimo del circuito sanitario arriba indicado en la tabla muestra solamente el contenido mínimo de agua requerido por el sistema para garantizar el correcto funcionamiento de la unidad en términos de número de arrancadas y paradas de los compresores y del tiempo mínimo de funcionamiento permitido por cada ciclo. **El valor arriba indicado no garantiza la disponibilidad de un adecuado flujo de agua caliente sanitaria en la instalación y su temperatura correcta durante un largo periodo;** este valor además, DEBE establecerse según el sistema utilizado para producir el agua caliente doméstica y calculado en función de las exigencias de la instalación. Contactar con la empresa para más información sobre este tema.

4.19 Llenado del circuito hidráulico

- Antes del llenado, controlar que todas las válvulas de desagüe y vaciado estén cerradas.
- Abrir todos los purgadores de aire de las tuberías, dentro de la unidad, y de las unidades terminales de la instalación.
- Abrir todas las válvulas de corte.
- Al inicio del llenado, abrir lentamente la válvula de agua del grupo de llenado externo de la unidad.
- Cuando el agua comienza a salir de por los purgadores de aire de las unidades terminales de la instalación, cerrarlos y continuar llenando la instalación hasta que el manómetro de agua indique una presión de 1,5 bar.

La instalación se debe llenar hasta una presión comprendida entre 1 y 2 bares. Es aconsejable que esta operación se repeta después de que la máquina haya funcionado durante un cierto número de horas (a causa de la presencia de burbujas de aire del sistema). La presión del sistema debe ser regularmente controlada y si desciende por debajo de 1 bar el contenido de agua debe aumentarse. Controlar en este caso el sellado de las juntas hidráulicas.

4.20 Vaciado de la instalación

- Antes del vaciado, posicionar el interruptor general en posición OFF.
- Asegurarse que la válvula del grupo de llenado esté cerrada.
- Abrir la válvula de vaciado de la unidad y todos los purgadores de aire de la instalación y de las unidades terminales.



Si el fluido en el circuito hidráulico contiene antihielo, no se debe desaguar libremente ya que es contaminante. Debe ser recogido para una posible reutilización.

4.21 Conexiones eléctricas: informaciones preliminares de seguridad

El cuadro eléctrico está situado dentro de la unidad en la parte superior del espacio técnico donde se encuentran también varios componentes del circuito frigorífico. Para acceder al cuadro eléctrico, mover el panel frontal de la unidad.



La conexión eléctrica debe ser realizada según el esquema eléctrico adjuntado a la unidad y conforme a las normativas locales e internacionales.



Asegurarse que la línea de alimentación eléctrica de la unidad esté seccionada por encima de la misma. Asegurarse que el dispositivo seccionado esté cerrado ó que en la maneta de accionamiento haya un cartel de advertencia de no trabajar.



Verificar que la alimentación eléctrica corresponda a los datos nominales de la máquina (tensión, fases, frecuencia) indicados en el esquema eléctrico y en la etiqueta colocada en la unidad.



Los cables de alimentación deben ser protegidos contra los cortocircuitos y de la sobre carga por un dispositivo idóneo conforme a las normas y leyes vigentes.



La sección de los cables debe ser acorde a la calibración del sistema de protección y debe tener cuenta de todos los factores que puedan influir (temperatura, tipo aislante, longitud, etc.)



La alimentación eléctrica debe respetar los límites citados: en caso contrario la garantía se perderá inmediatamente.



El flujostato debe ser conectado siguiendo las indicaciones indicadas en el esquema eléctrico. No puentear nunca las conexiones del flujostato en los terminales. Se perderá la garantía si las conexiones del flujostato han sido alteradas ó conectadas de manera incorrecta.



Efectuar todas las conexiones de tierra previstas por las normativas y legislaciones vigentes.



Antes de iniciar cualquier operación asegurarse que la alimentación esté desconectada.



La línea eléctrica y los dispositivos de seguridad externos a la unidad deben dimensionarse de forma que garanticen la correcta tensión de alimentación en las condiciones máximas de funcionamiento indicadas en el manual de la unidad.



PROTECCIÓN ANTIHIELO:

Si está abierto, el interruptor general corta la alimentación eléctrica de las resistencias y de cualquier dispositivo antihielo presente en la unidad, incluso la resistencia del cárter del compresor. El interruptor general debe estar abierto sólo para operaciones de limpieza, mantenimiento ó reparación de la máquina.



La unidad prevé la conexión de 4 ventiladores ATEX para el mantenimiento de un intercambio continuo de aire en el compartimento de los compresores. Se recomienda conectar al menos 2 de los 4 ventiladores a una fuente de alimentación externa (UPS) para garantizar la ventilación del compartimento incluso en caso de apagón. Siga las instrucciones del diagrama eléctrico.

4.22 Datos eléctricos



Los datos eléctricos indicados seguidamente se refieren a la unidad estándar sin accesorios. En todos los demás casos hacer referencia a los datos eléctricos indicados en los esquemas eléctricos adjuntos.



La tensión de alimentación no debe sufrir variaciones superiores al $\pm 10\%$ del valor nominal y el desequilibrio entre las fases debe ser menor del 2%. Si estas tolerancias no fueran respetadas se ruega contacten con nuestro servicio técnico.

Modelo		452	512	682	752	912	1102	1152	1352	1502	1612
Alimentación eléctrica	V/-/Hz	400/3+N/50	400/3+N/50	400/3+N/50	400/3/50	400/3/50	400/3/50	400/3/50	400/3/50	400/3/50	400/3/50
Circuito de control	V/-/Hz	24 V	24 V	24 V	24 V	24 V	24 V	24 V	24 V	24 V	24 V
Circuito auxiliar	V/-/Hz	230/1/50	230/1/50	230/1/50	230/1/50	230/1/50	230/1/50	230/1/50	230/1/50	230/1/50	230/1/50
Alimentación ventilador	V/-/Hz	230/1/50	230/1/50	230/1/50	400/3/50	400/3/50	400/3/50	400/3/50	400/3/50	400/3/50	400/3/50
Sección línea	mm ²	25	25	35	50	70	70	95	120	120	150
Sección PE	mm ²	16	16	25	35	50	50	70	95	95	120

Modelo		1792	2012	2312	2304	2654	2954	3214	3514	3954	4454
Alimentación eléctrica	V/-/Hz	400/3/50	400/3/50	400/3/50	400/3/50	400/3/50	400/3/50	400/3/50	400/3/50	400/3/50	400/3/50
Circuito de control	V/-/Hz	24 V	24 V	24 V	24 V	24 V	24 V	24 V	24 V	24 V	24 V
Circuito auxiliar	V/-/Hz	230/1/50	230/1/50	230/1/50	230/1/50	230/1/50	230/1/50	230/1/50	230/1/50	230/1/50	230/1/50
Alimentación ventilador	V/-/Hz	400/3/50	400/3/50	400/3/50	400/3/50	400/3/50	400/3/50	400/3/50	400/3/50	400/3/50	400/3/50
Sección línea	mm ²	185	185	185	185	240	240	240	2x150	2x240	2x240
Sección PE	mm ²	150	150	150	150	185	185	185	240	2x150	2x150



Los datos eléctricos pueden cambiarse sin preaviso. Por eso es necesario hacer siempre referencia al esquema eléctrico adjunto a la unidad.



La tabla muestra las secciones de cable recomendadas para la alimentación de las unidades; será responsabilidad del diseñador eléctrico realizar cálculo preciso teniendo en cuenta el tipo de colocación y el tipo de cable utilizado.

4.23 Conexiones eléctricas

4.23.1 Conexionado alimentación y conexiones eléctricas

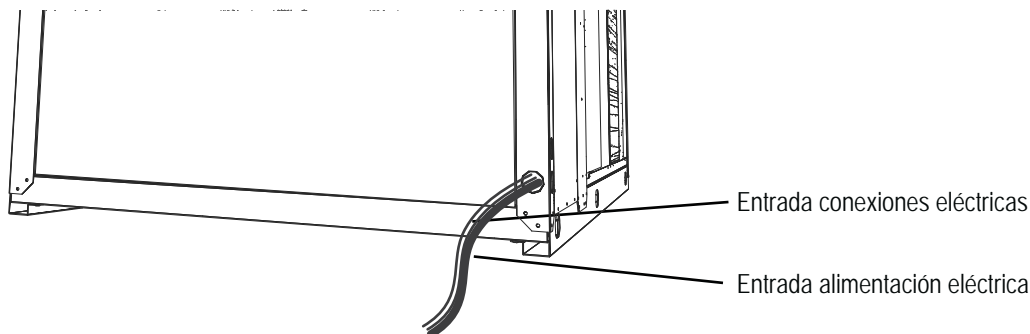

4.23.2 Conexiones eléctricas remotas (obligatorias)

Todos los conectores indicados en las especificaciones siguientes están presentes en los terminales de dentro del cuadro eléctrico, todas las conexiones eléctricas mencionadas seguidamente deben ser realizadas por el instalador.

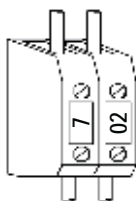

SONDA ENTRADA AGUA CIRCUITO INSTALACIÓN (BTI)

Se utiliza para medir la temperatura del agua de retorno del circuito de la instalación. La sonda se suministra por separado de la unidad, en una caja de plástico, y debe ser conectada a los terminales 7 y 02.

En modo funcionamiento estándar, la bomba de agua se para durante los periodos de stand-by (con compresor parado). La sonda debe colocarse en una posición adecuada para poder medir la temperatura del circuito secundario (ver párrafo 4.23). Un posicionamiento incorrecto de la sonda de agua puede tener una influencia negativa en el funcionamiento de la bomba de calor. La sonda remota se suministra suelta dentro de la unidad (posicionada en el interior del cuadro eléctrico), y dispone de un cable eléctrico de 6 metros. En el caso en que la longitud del cable no sea suficiente se puede aumentar la longitud solo utilizando un cable de sección 0,5 mm² hasta una distancia máxima de 50 metros.

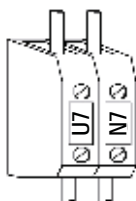

BOMBA AGUA CIRCUITO INSTALACIÓN

En la configuración estándar, el control microprocesador de la máquina apaga la bomba de agua de la instalación al llegar al set point. Esta solución permite una importante reducción de la potencia eléctrica absorbida cuando el set point ha sido alcanzado ó la unidad está en stand-by. Si la unidad ha sido adquirida con la bomba de agua de la instalación suministrada de fábrica (versión A) estas conexiones ya vienen realizadas de fábrica.

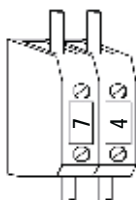

SONDA RETORNO AGUA CALIENTE SANITARIA (BTS)

Se utiliza para medir la temperatura del agua de retorno del circuito de agua caliente sanitaria. La sonda debe colocarse en la conexión habilitada en el depósito de ACS, en posición adecuada para poder medir la temperatura correcta del agua caliente sanitaria (ver apartado 4.24). Un posicionamiento incorrecto de la sonda del ACS puede tener una influencia negativa en el funcionamiento de la bomba de calor. La sonda se suministra suelta en el interior de la unidad (posicionada dentro del cuadro eléctrico) y está disponible con un cable eléctrico de 3 metros. Debe conectarse a los terminales 7 y 4. En el caso de que la longitud del cable sea insuficiente puede aumentar su longitud sólo utilizando un cable de sección 0,5 mm² hasta una distancia máxima de 50 metros.



La numeración de los conectores puede cambiar sin preaviso. Para las conexiones es necesario hacer referencia SIEMPRE al esquema eléctrico suministrado con la unidad.

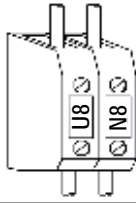

BOMBA AGUA CALIENTE SANITARIA

En la configuración estándar, el control microprocesador de la máquina detiene la bomba del agua caliente sanitaria al alcanzar el set point. Esta solución permite una importante reducción de la potencia eléctrica absorbida cuando se ha alcanzado el set point ó cuando la unidad está en stand-by.

4.23.3 Conexiones eléctricas remotas (opcionales)

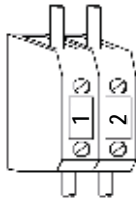

ON / OFF REMOTO

Para utilizar un dispositivo de on/off remoto, debe sustituir el puente por un interruptor conectado a los terminales 1 y 2.

Contacto cerrado: unidad ON.

Contacto abierto: unidad OFF.

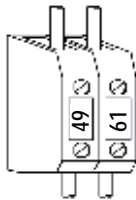

CONMUTACIÓN REMOTA VERANO/INVIERNO

Para utilizar un dispositivo remoto de conmutación verano/invierno, se debe sustituir el puente por un interruptor conectado a los terminales 50 y 49.

Contacto cerrado: unidad en INVIERNO.

Contacto abierto: unidad en VERANO.

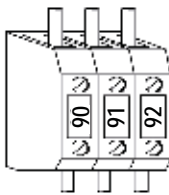

ALARMA GENERAL REMOTO

Para la indicación remota de una alarma general, conectar un dispositivo sonoro ó visual entre los conectores 90/91/92.

Contactos 90/91 NC (Normalmente cerrados)

Contactos 91/92 NO (Normalmente abiertos)

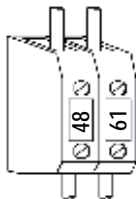

FLUJOSTATO CIRCUITO AGUA CALIENTE SANITARIA (sólo versiones P4)

En el caso que se necesite un flujostato para el agua caliente sanitaria, el dispositivo se debe conectar a los terminales 48/50. La unidad se suministra de serie con un puente que debe ser retirado antes de instalar el flujostato.

(un circuito) (dos circuitos)

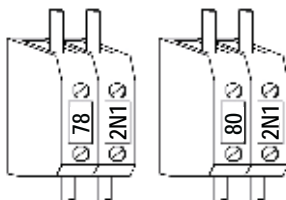

RESISTENCIAS ELÉCTRICAS DE APOYO PARA EL CIRCUITO INSTALACIÓN

Si fuese necesario colocar resistencias eléctricas de apoyo para el circuito de la instalación, éstas deberán conectarse a los terminales 78/2N1.



La numeración de los conectores puede cambiar sin preaviso. Para las conexiones es necesario hacer referencia SIEMPRE al esquema eléctrico suministrado con la unidad.

(un circuito) (dos circuitos)

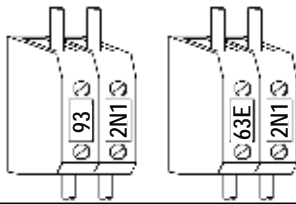

RESISTENCIAS ELÉCTRICAS DE APOYO CIRCUITO AGUA CALIENTE SANITARIA

Si fuese necesario colocar resistencias eléctricas de apoyo para el circuito del agua caliente sanitaria, éstas deberán conectarse a los terminales.

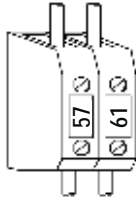

SELECTOR DE PRIORIDAD (Agua caliente)

Para utilizar un selector, un dispositivo con contacto libre de tensión (interruptor) se debe conectar a los terminales. El selector trabaja de la siguiente forma:

Contacto cerrado: Sólo agua caliente sanitaria;

Contacto abierto: Agua caliente sanitaria / Calefacción (y / o refrigeración);

El equipo viene de serie con los terminales sin ningún puente. (Contacto abierto).

4.23.4 Conexiones eléctricas realizadas en fábrica

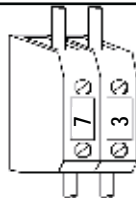

SONDA IMPULSIÓN AGUA CIRCUITO INSTALACIÓN (BTO)

Se utiliza para medir la temperatura de impulsión del agua del circuito instalación y también como protección antihielo en el modo refrigeración. Viene conectado de fábrica a los terminales.

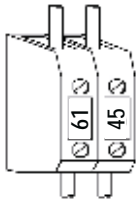

FLUJOSTATO CIRCUITO INSTALACIÓN (SFW1)

Se utiliza para proteger el circuito instalación de un caudal de agua insuficiente. Viene conectado de fábrica a los terminales.



La numeración de los conectores puede cambiar sin preaviso. Para las conexiones es necesario hacer referencia SIEMPRE al esquema eléctrico suministrado con la unidad.

5. PUESTA EN MARCHA

5.1 Verificaciones previas

Antes de poner en marcha la máquina es necesario efectuar controles previos de la parte eléctrica, hidráulica y frigorífica.



Los trabajos de puesta en marcha se deben efectuar en conformidad a las prescripciones de los apartados anteriores.



Nunca detener la unidad (para una parada temporal), abriendo el interruptor principal: este dispositivo debe utilizarse sólo per desconectar la unidad de la alimentación eléctrica en ausencia de paso de corriente, por ejemplo cuando la unidad está en OFF. Si la unidad no está alimentada, las resistencias del cárter tampoco tendrán tensión eléctrica por lo que existirá un peligro de rotura de los compresores al arrancar el equipo.



Asegúrese de quitar los tapones del detector de fugas antes de la puesta en marcha.



Para versiones súper silenciadas, asegúrese de quitar las fijaciones amarillas en la base de soporte del compresor antes de la puesta en marcha.

5.1.1 Antes de la puesta en marcha



Después de alimentar la unidad, aparecerá una alarma de sensor de fugas. Espere unos minutos para que se caliente el sensor.



Se pueden producir daños derivados de la falta de cuidado durante el transporte ó la instalación. Se recomienda comprobar antes de la instalación ó de la puesta en marcha que no existan fugas de refrigerante causados por roturas de capilares, de las tuberías del circuito frigorífico, de las conexiones de los presostatos,...debidas a vibraciones durante el transporte.

- Verificar que la máquina esté instalada conforme a las indicaciones de este manual.
- Verificar la conexión eléctrica y la correcta fijación de todos los terminales.
- Verificar que la tensión de las fases R S T sea la indicada en la etiqueta de la unidad.
- Verificar que la máquina esté conectada a la toma de tierra.
- Verificar que no existan fugas de gas refrigerante.
- Controlar que no haya manchas de aceite que puedan ser sintomáticas de una fuga de refrigerante.
- Verificar que el circuito frigorífico esté en presión: utilizar los manómetros de servicio ó los de la máquina (opcional)
- Verificar que todas las tomas de servicio estén cerradas con las tapas correspondientes.
- Controlar que las resistencias eléctricas de los compresores estén alimentadas correctamente.
- Controlar que las conexiones hidráulicas hayan sido instaladas correctamente y que se respeten las indicaciones de la etiqueta del equipo.
- Controlar que la instalación haya sido purgada correctamente.
- Verificar que la temperatura de los fluidos estén dentro de los límites operativos de funcionamiento.
- Antes de proceder al encendido del equipo, controlar que todos los paneles estén bien cerrados y fijados.



Alimente la unidad y compruebe el correcto funcionamiento de los ventiladores ATEX situados en el divisor de la unidad.



No modificar las conexiones eléctricas del equipo, de lo contrario terminará la garantía inmediatamente.



En el caso que esté presente, la resistencia eléctrica para los compresores deberá estar alimentada al menos 12 horas antes de la puesta en marcha (período de precalentamiento) cerrando el interruptor general (la resistencia se alimenta automáticamente cuando el interruptor está cerrado). La resistencia trabaja correctamente si después de algunos minutos la temperatura del cárter del compresor es de 10÷15°C superior a temperatura ambiente.



En el caso de presencia de resistencia eléctrica para los compresores, durante las 12 horas del periodo de precalentamiento es importante controlar si en el display de la unidad está escrito OFF ó que la unidad esté en stand-by. En caso de puesta en marcha accidental antes del transcurso del tiempo de precalentamiento de 12 horas, los compresores se pueden dañar y la garantía se terminará inmediatamente.

5.1.2 Calibración componentes de control

Dispositivo		Set-point	Diferencial	Tipo Reset
Calefacción	°C	35	4	----
Agua caliente sanitaria	°C	50	4	----
Refrigeración	°C	23	4	----
Presostato alta presión	Bar	45	7	Automático para 3 veces (luego manual)
Válvula agua de seguridad (Presente sólo en la versión A)	Bar	6,0		Automático



En caso de que el equipo requiera trabajar en modo de funcionamiento sólo calefacción ó sólo refrigeración (sin producción de agua caliente sanitaria) el parámetro interno del microprocesador FS1 debe ser modificado de 2 a 1 para prevenir alarmas de configuración. Se ruega contactar con la empresa para asistencia.

5.1.3 Controles durante el funcionamiento

- Controlar el sentido de giro de los compresores y ventiladores. Si la rotación no es correcta desconectar inmediatamente el interruptor general y cambiar una cualquiera de las fases entrantes de la alimentación principal para invertir el sentido de rotación de los motores.
- Después de un tiempo de funcionamiento, verificar que el visor de líquido tenga la parte central de color verde: si ésta fuera amarilla, podría haber humedad en el circuito. En este caso es necesario efectuar la deshidratación del circuito (debe ser realizada sólo por personal cualificado). Controlar que no aparezcan burbujas de aire en el visor de líquido. En este caso es necesario añadir carga de refrigerante. Es normal la presencia de alguna burbuja de aire.
- Pocos minutos después del encendido de la unidad, comprobar que la temperatura equivalente del gas refrigerante, medida a la presión existente en la batería con ventiladores funcionando a la máxima velocidad, difiera de la temperatura del aire exterior por lo menos 7-10°C; verificar también que la temperatura equivalente del gas refrigerante, medida a la presión existente en el intercambiador de placas, difiera de la temperatura del agua a la salida del mismo intercambiador por lo menos 3-5°C.

5.2 Ubicación del control

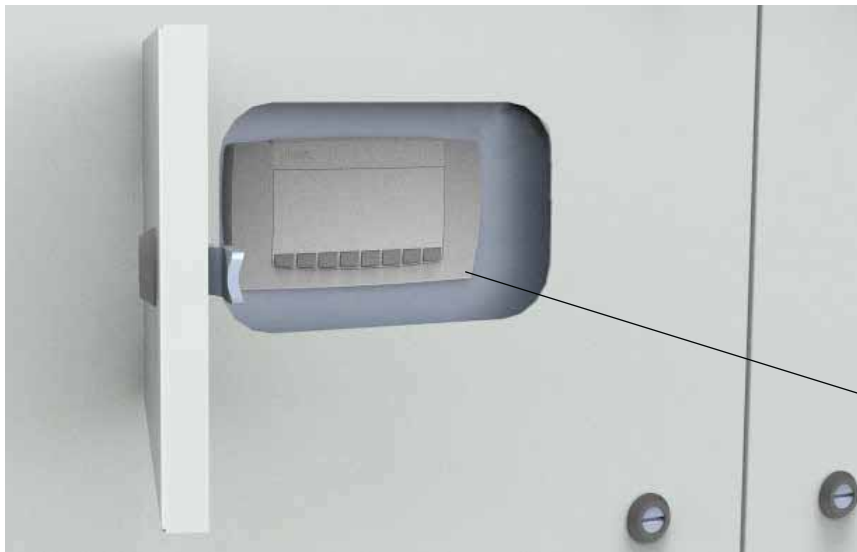

Control incorporado en la máquina

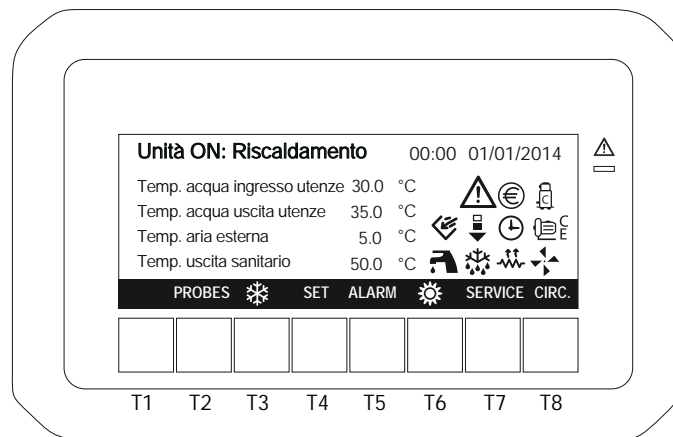

5.3 Descripción del control



5.3.1 Iconos del display

Icono	Significado	Icono	Significado
	Al menos uno de los compresores está en funcionamiento.		Indica que las resistencias antihielo están activadas
	La bomba está en funcionamiento.		Switch-off automático ó ahorro energético activado
	Los ventiladores están en funcionamiento.		Free cooling active (no disponible).
	Parpadea cuando hay una alarma activa.		Agua cliente sanitaria
	Funcionamiento en ahorro energético.		Desescarche activo.
	Indica que está en curso la modalidad UNLOADING (no disponible).	CH	Funcionamiento sólo en frío
HP	Funcionamiento como bomba de calor	HW	Agua caliente sanitaria

5.3.2 Funciones del teclado

T2:	PROBES	Visualización lectura sondas.
T3:		Permite encender la unidad en modo refrigeración.
T4:	SET	Permite entrar en modo visualización y modificar los Set Point.
T5:	ALARM	Visualización y resetear alarmas.
T6:		Permite encender la unidad en modo calefacción.
T7:	SERVICE	Permite entrar en el menú funciones.
T8:	CIRC	Permite entrar en modo visualización de informaciones referentes al circuito (estado compresores, estado bombas agua, estado de las sondas....)

Cuando la unidad está encendida, el display mostrará la siguiente pantalla:

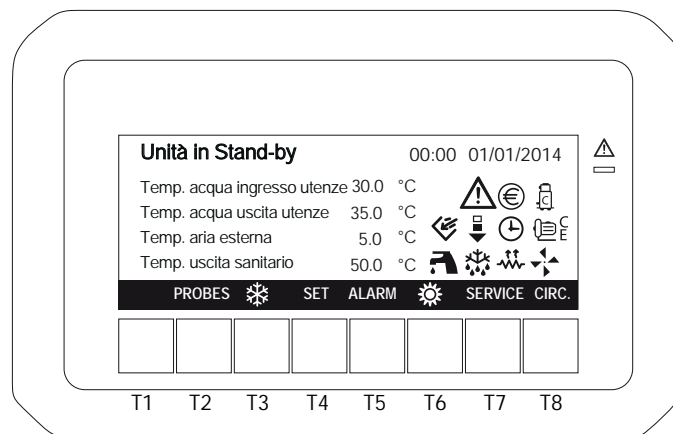

5.4 Conexión del display remoto

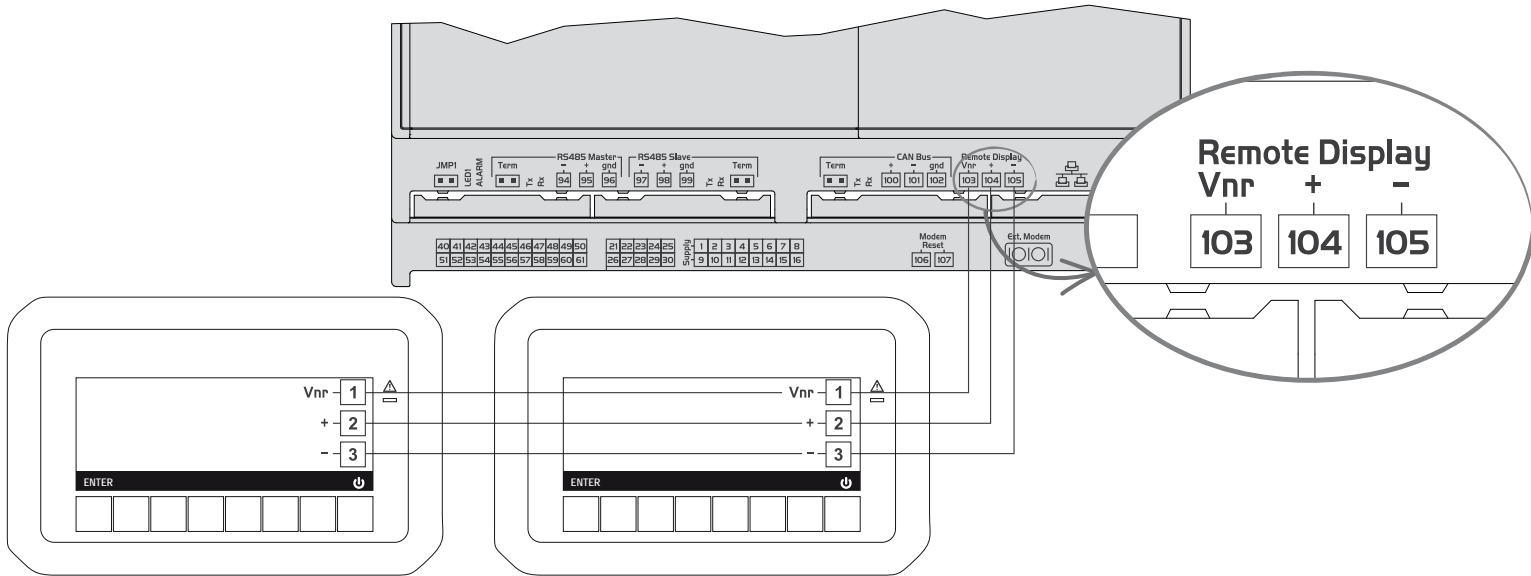

El panel control se puede conectar a distancia hasta un máximo de 100 metros.
En caso de que no se respete la polaridad de la alimentación el terminal remoto y el control programable iPro CHILL pueden dañarse de forma irreparable.



- En caso de ausencia de alimentación, la botonera no funciona.
- En caso de problemas de conexión, en el display aparecerá "noL" (no link).

5.4.1 Esquema de montaje en pared

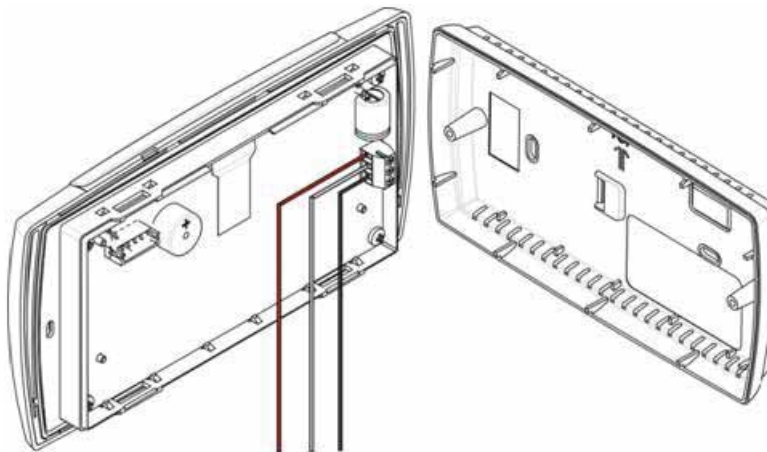

6. USO

6.1 Encendido y primera puesta en marcha

El encendido y apagado de la unidad se pueden realizar desde:



- botonera
- ON/OFF remoto



Antes de la primera puesta en marcha, consultar y realizar las operaciones descritas en el apartado "Controles periódicos".

6.1.1 Encendido de la unidad desde la botonera

Modo refrigeración

Para encender la unidad en modo refrigeración, pulsar el botón . El icono  aparece en el display.

Si hay demanda, se inicia la cuenta del tiempo de retardo de encendido del compresor y el icono del compresor parpadea. La bomba de agua se activará después de unos segundos y a continuación, una vez que la cuenta del compresor haya terminado, el compresor arranca y el icono permanece encendido. El display muestra la temperatura de retorno del agua de la instalación y la temperatura de retorno del agua caliente sanitaria.

Modo calefacción

Para encender la unidad en modo calefacción, pulsar el botón . El icono  aparece en el display.

Si hay demanda, se inicia la cuenta del tiempo de retardo de encendido del compresor y el icono del compresor parpadea. La bomba de agua se activará después de unos segundos y a continuación, una vez que la cuenta del compresor haya terminado, el compresor arranca y el icono permanece encendido. El display muestra la temperatura de retorno del agua de la instalación y la temperatura de retorno del agua caliente sanitaria.

Modo agua caliente sanitaria

En la primera puesta en funcionamiento, control la temperatura de retorno del agua caliente sanitaria medida por la sonda BTS (que tiene la prioridad respecto a cualquier otra modalidad) y, se la temperatura medida es inferior al set point del agua caliente sanitaria, arrancará automáticamente el funcionamiento en agua caliente sanitaria. Si le pedimos al equipo funcionar en invierno y la temperatura del agua caliente sanitaria es superior a set point (en este modo no hay demanda de agua caliente sanitaria) el control microprocesador activará el modo calefacción.

En versiones P4S si le pedimos al equipo funcionar en verano sea en modo agua caliente sanitaria ó sea en modo refrigeración el control microprocesador activará simultáneamente las dos funciones, en el caso en que no haya demanda de agua caliente sanitaria, el control activará sólo el modo refrigeración.

En modo stand-by también es posible:

- visualizar los valores medidos
- gestionar las alarmas, su visualización y señalización.



Nunca debe detener el equipo (para una parada temporal) abriendo el interruptor principal: este dispositivo debe utilizarse sólo para desconectar la unidad desde la alimentación eléctrica cuando estemos seguros de que no hay corriente, por ejemplo cuando la unidad esté en OFF. Además, sin alimentación, las resistencias del cárter no están alimentadas por lo que existe peligro de rotura de los compresores al arrancar el equipo.

6.1.2 Modo calefacción y refrigeración

El display muestra la visualización típica durante el funcionamiento en:

MODALIDAD CALEFACCIÓN

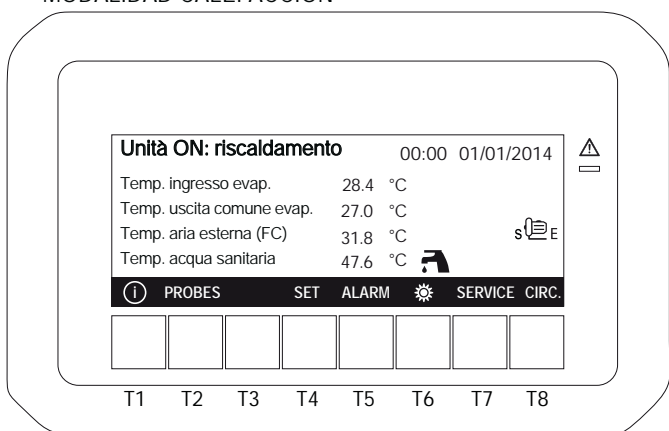

MODALIDAD REFRIGERACIÓN

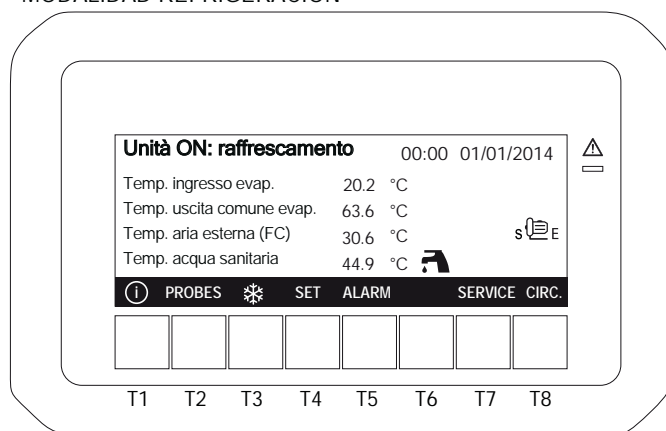

6.1.3 Encendido de la unidad desde el remoto

Si la unidad se ha parado desde el contacto remoto la visualización será la siguiente:

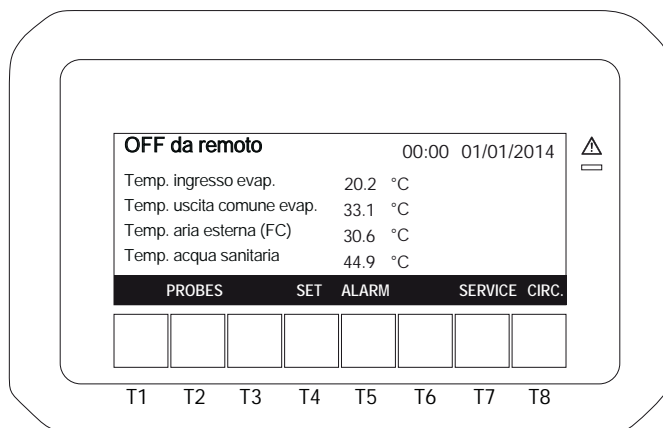

Cuando el botón ON/OFF no está activado, la máquina estará parada.

- Este botón tiene la prioridad sobre el teclado
- La unidad se puede encender y apagar sólo si el contacto remoto está activo.

6.2 Parada

Para parar la unidad pulsar la tecla o

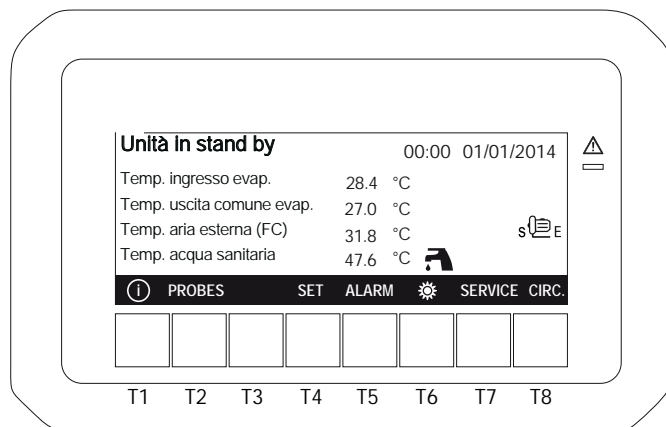
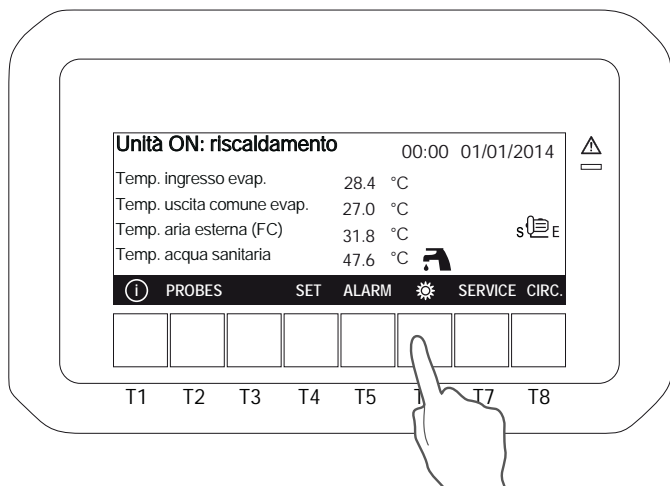

6.3 Cómo modificar los set points

Para fijar los set points, partiendo desde la pantalla principal, pulsar el botón T4.

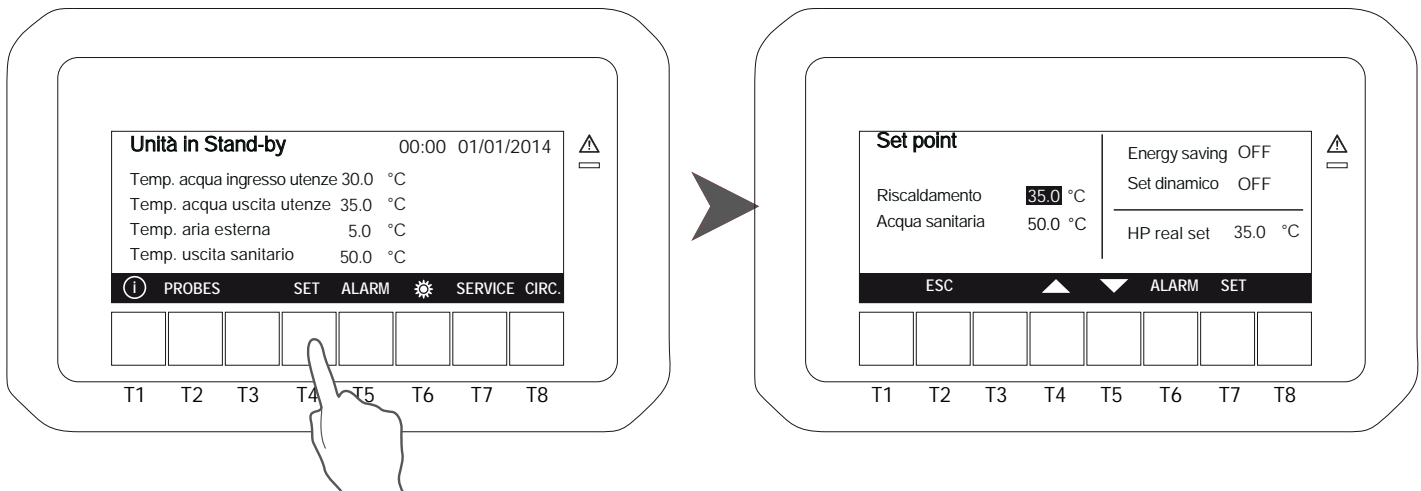

Para modificar los valores posicionar el cursor en el valor deseado con T4; pulsar T7 para seleccionar, el valor empieza a parpadear, luego modificarlo con T4 y T5. Una vez alcanzado el valor deseado debe pulsar nuevamente T7 para confirmar. El cursor se posicionará automáticamente en el siguiente valor, para modificarlo, repetir esta misma operación.

En esta visualización es posible visualizar la modalidad de ahorro energético y el set point dinámico.

Pulsar T2 para volver a la pantalla principal.



Todos los set points están referidos a la temperatura de retorno de la instalación. Por ejemplo, si hay demanda de agua caliente a 45°C y el Δt es 5°C, entonces el set point debe ponerse a 40°C. Si el Δt fuese 8°C, entonces el set point se debe poner a 37°C. En el caso de que se necesite agua fría, por ejemplo 15°C, y el Δt es 5°C, entonces el set point debe ponerse a 20°C. Si el Δt fuese 8°C, entonces el set point debe ponerse a 23

6.3.1 Selección de parámetros

Los set point variables que pueden ser modificados por el usuario final son:

Función	Límites admitidos	Valores de fábrica
Set-point calefacción	10÷55°C	35°C
Set-point agua caliente sanitaria	20÷55°C	50°C
Set-point refrigeración	10÷25°C	23°C
Set-point compensación	0÷15°C	10°C
Password	(Contactar con la empresa)	



Las unidades incorporan un sistema de control muy sofisticado con otros muchos parámetros que no pueden modificarse por el usuario final; estos parámetros están protegidos por una password del fabricante.

6.3.2 Modificar dirección IP

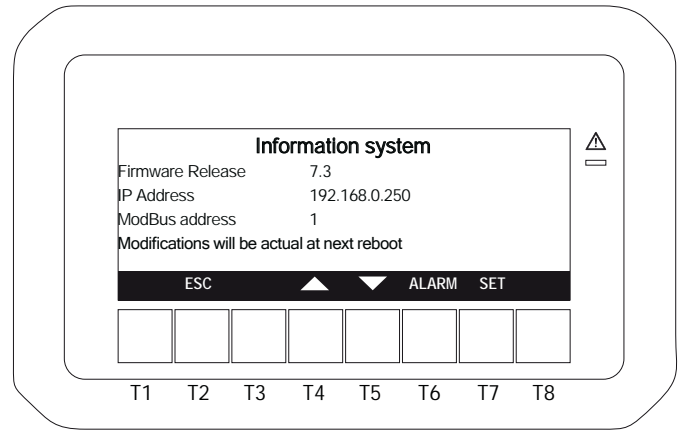
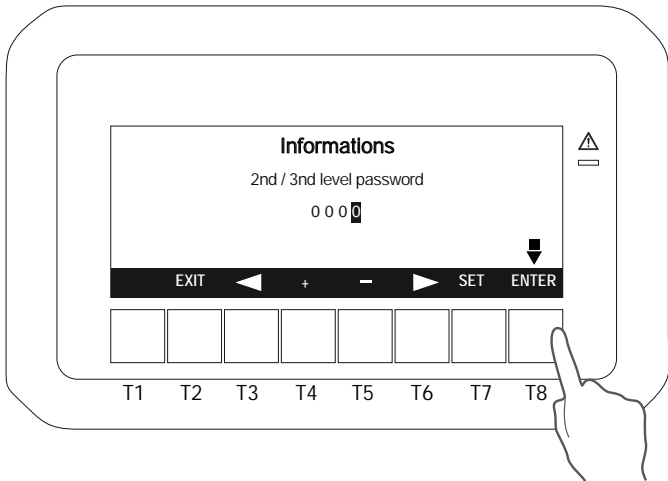
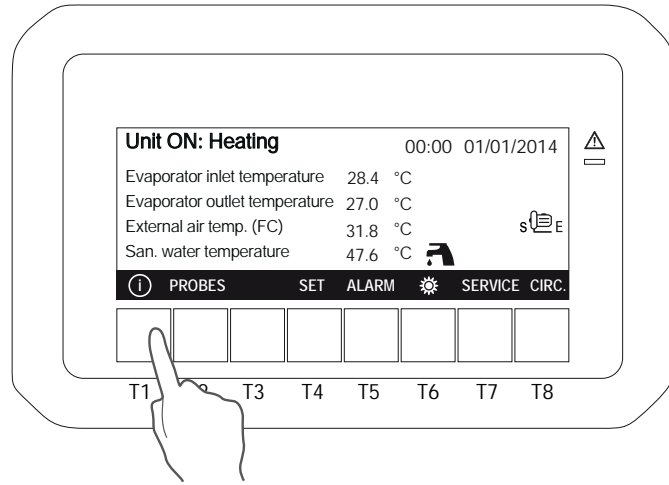

Para la modifica de otros elementos de la red como gateway, subnet, hay que conectarse al panel de control. Un notebook y un cable de la red sono el equipamiento necesario.

6.4 Botón PROBES

Para visualizar todos los parámetros medidos por la sonda de la unidad pulsar T2;

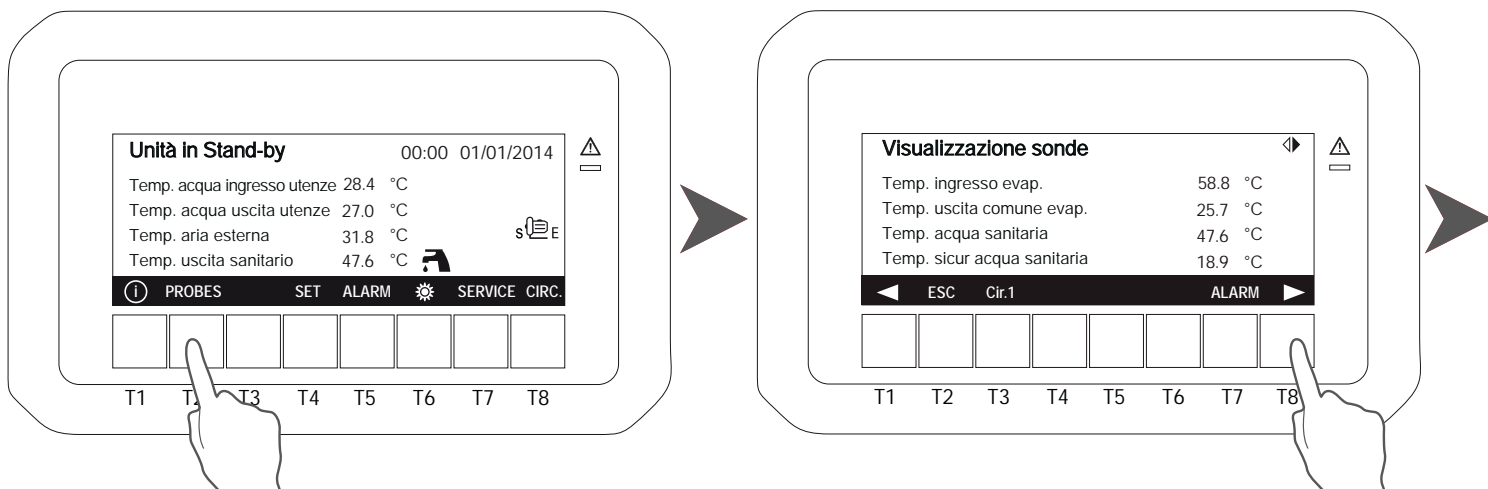

Pulsando el botón T8, verá en pantalla otros valores relativos al circuito.

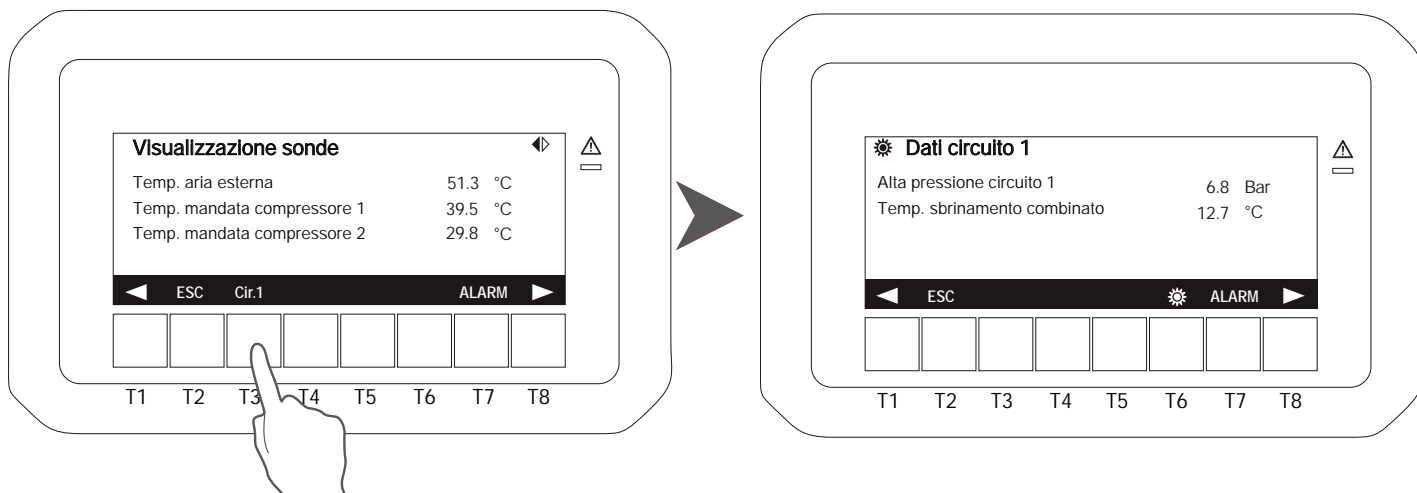

Pulsar T2 para volver a la pantalla principal.

6.5 Botón ALARM

Cuando una alarma está activada parpadea el símbolo en el display .

Para visualizar la alarma pulsar el botón T5 :

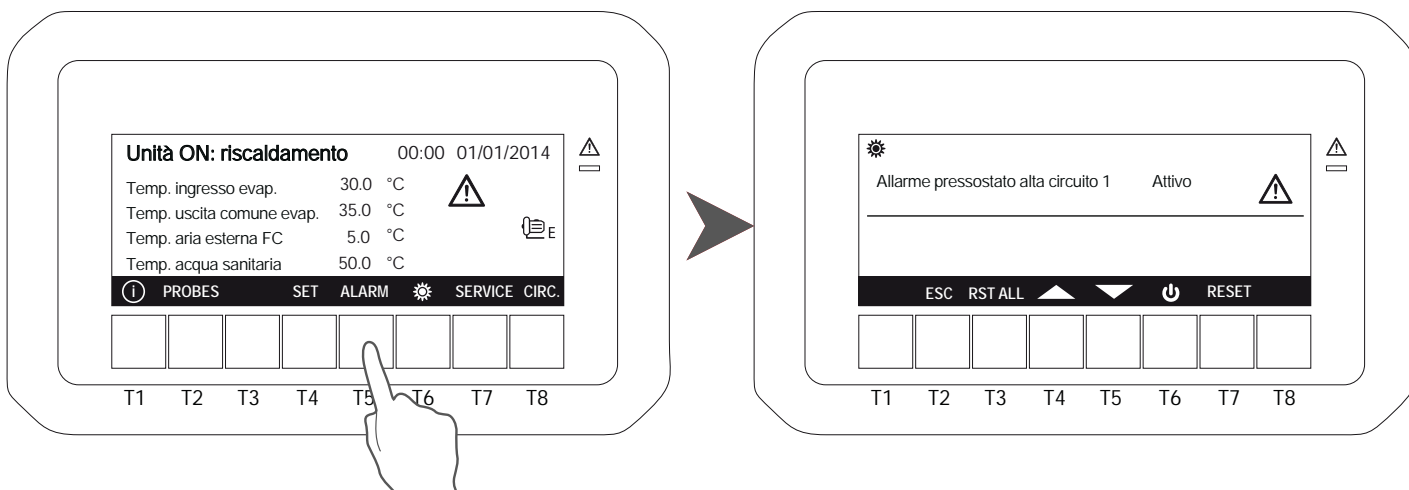

Existen tres tipos de alarmas:

- **Reseteables:** en este caso la alarma deja de estar activa y puede resetearse. Poner el cursor en la alarma usando las teclas T4 y T5 y pulsar **SET**.
- **Password:** en este caso la alarma deja de estar activa pero se necesita una password para resetearla (contactar con la empresa).
- **Activas:** la alarma aún está activa

Si hay varias alarmas reseteables, es posible resetearlas todas de una sola vez pulsando **RST ALL**. Todas las alarmas, incluso las que se han reseteado, se mantienen grabadas en el histórico de alarmas.

6.6 Botón CIRC

Pulsando **CIRC** es posible visualizar los diferentes parámetros relativos a la unidad:

Pulsando T1 o T8, se pasa de una pantalla a otra.

Estado de los compresores; la pantalla muestra los compresores presentes para cada circuito y el estado de activación de los mismos.

Color negro: compresor en funcionamiento

Color blanco: compresor en stand-by

En el caso de utilizar los compresores con parcialización (típicamente compresores de tornillo ó inverter) aparece un icono a la derecha del icono del compresor que muestra el nivel de parcialización.

En el caso de utilizar compresores no parcializables (Scroll) no aparece ningún icono a la derecha del icono del compresor.

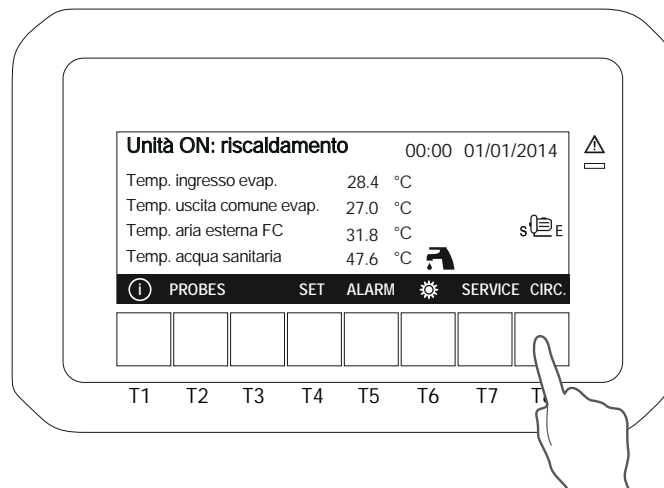

Estado compresores circuitos

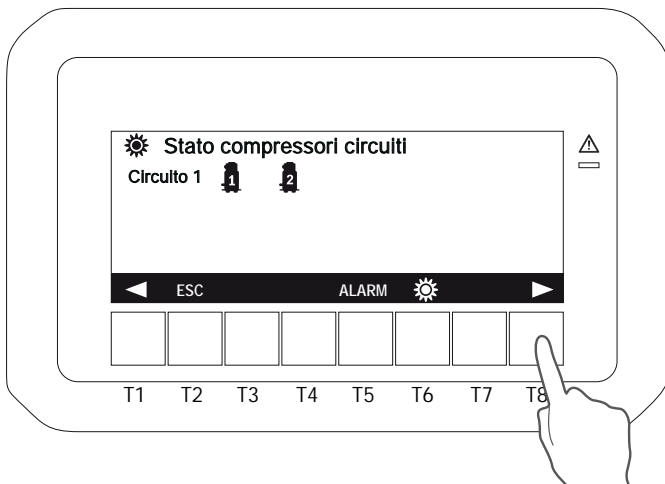

Sondas condensación-evaporación

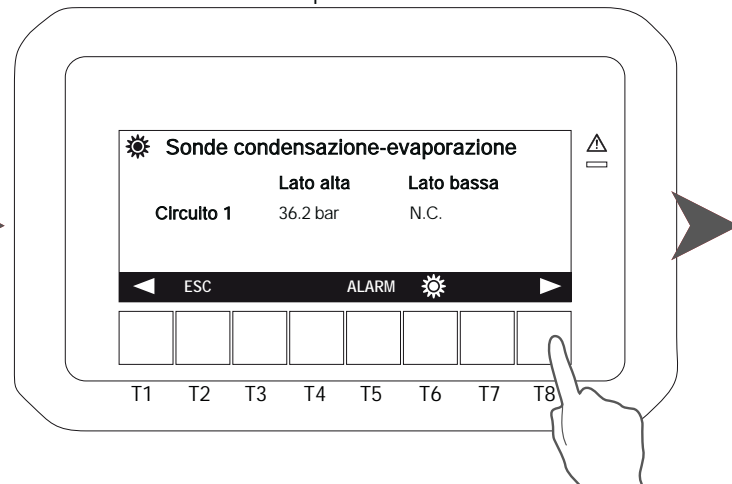

Estado bomba evaporador

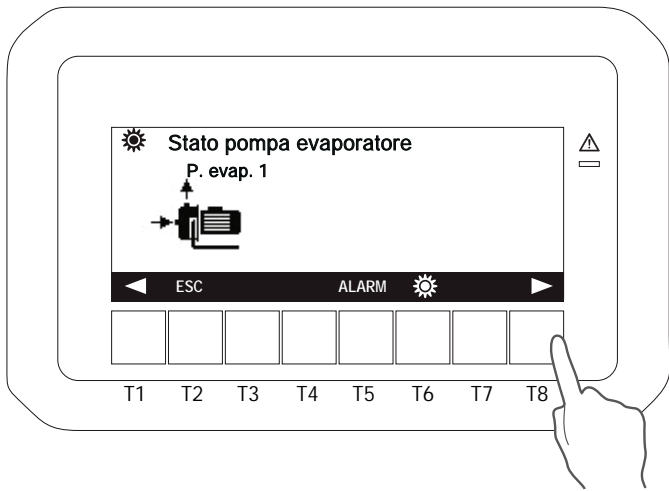

Regolazione di giri del ventilatore

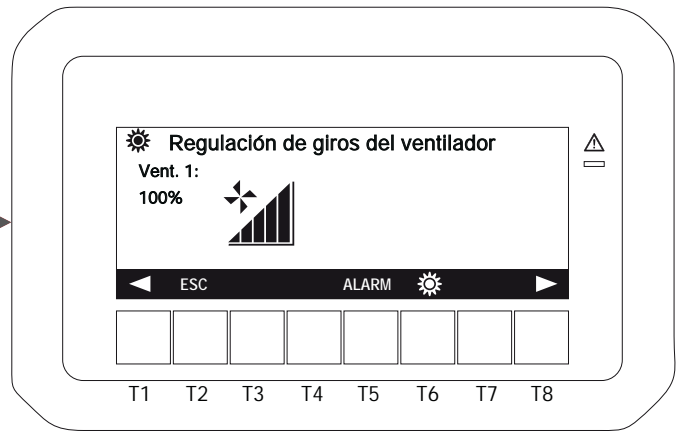

6.7 Botón SERVICE

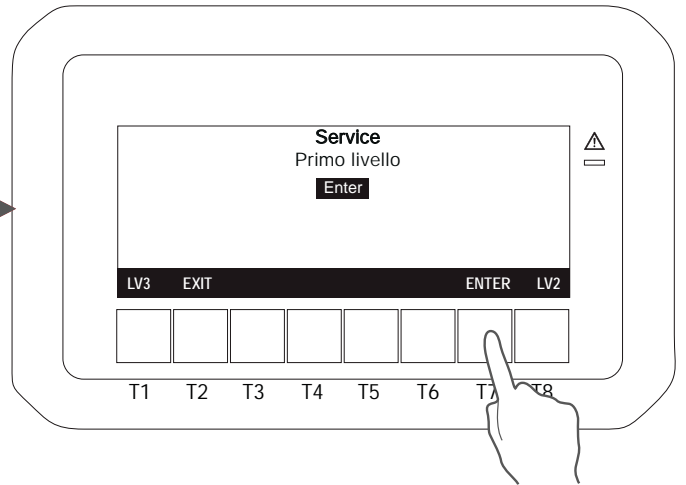
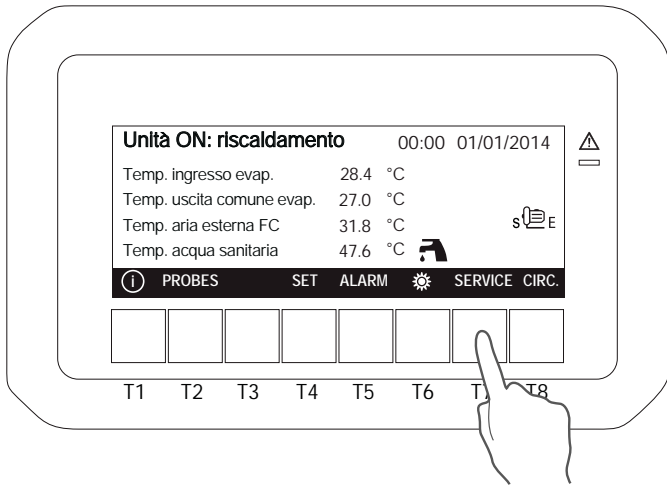





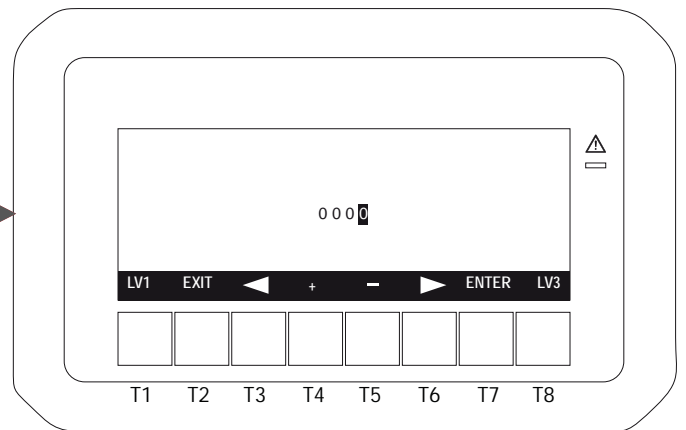
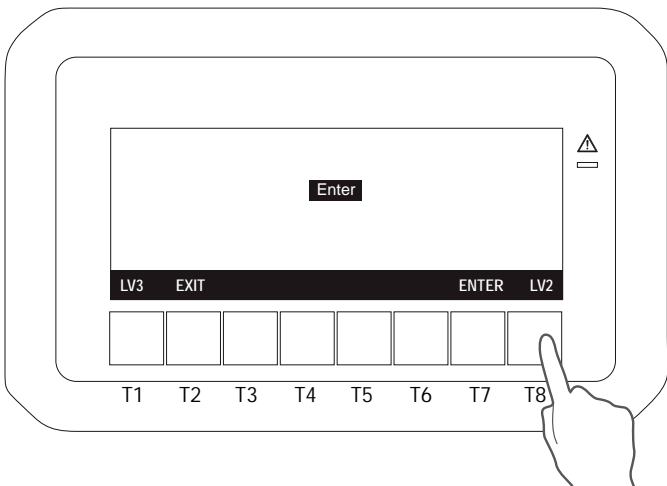

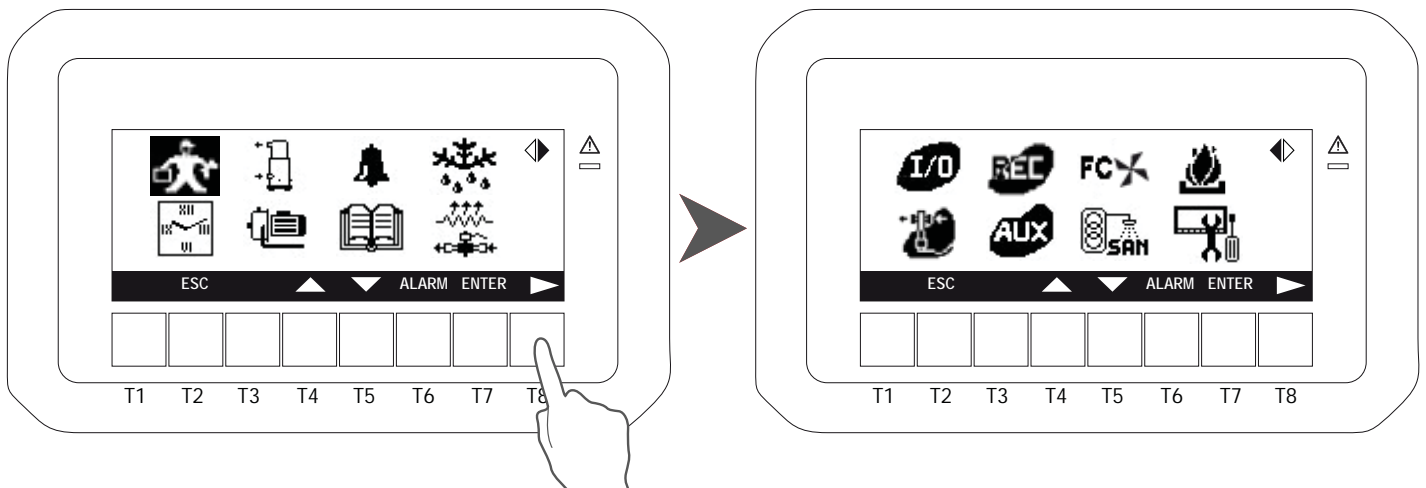









Para acceder a este menú seleccionar **SERVICE**.

El sistema solicitará la introducción de un password para acceder a diferentes niveles de seguridad; pulsar **ENTER** para entrar en el primer nivel ó también T1 o T8 para acceder a los niveles siguientes.





Pulsando **ENTER** desde la página principal , se accede al menú para:

 Introducir parámetros (sólo para servicio)	 Válvula de expansión
 Introducir fecha y hora	 Estado físico I / O
 Estado compresores	 Recuperador (No utilizado)
 Bomba agua	 Estado salida auxiliar
 Visualización alarmas	 Free Cooling (No está disponible)
 Histórico de alarmas	 Agua caliente sanitaria (Si está disponible)
 Desescarche (Si está disponible)	 Apoyo calefacción auxiliar (Si está disponible)
 Resistencia / Válvula solenoide del líquido	 Panel de control

Para ver todos los menús disponibles pulsar T8.

Mover el cursor con los botones T4 y T5 , pulsar **ENTER** para seleccionar el menú requerido y **SET** para seleccionar el valor deseado.

Modificar los parámetros pulsando T4 y T5, y luego pulsar de nuevo **SET** para confirmar.

Pulsar el botón T2 para volver al menú principal.

6.7.1 Introducción parámetros de servicio

Para acceder a este menú seleccionar  desplazándose entre los iconos con T4 y T5 y pulsar **SET**.

Con el password del nivel 1 se puede modificar sólo los siguientes Set points; Set Point (St), Set point dinámico (Sd), y los parámetros correspondientes al circuito sanitario (FS), la máquina debe estar en stand-by. Pulsar **SET** para entrar en el grupo de parámetros. El resto de parámetros son accesibles para el personal de servicio mediante las teclas **LV2** y **LV3** sólo con los passwords correspondientes.

Lista parámetros:

Código	Significado	Código	Significado
ST	Control temperatura	FA	Parámetros ventilación
DP	Visualización de variables	Ar	Parámetros resistencia antihielo
CF	Configuración	dF	Parámetros desescarche
SP	Parámetros para configurar la máquina	rC	No utilizado
Sd	Set-point dinámico	FS	Producción de agua caliente sanitaria
ES	Energy saving y temporizador automático del on/off	FC	No utilizado
AH	Calentamiento auxiliar	US	Parámetros para las salidas auxiliares
CO	Parámetros para los compresores	AL	Parámetros de las alarmas
SL	Parámetros compresores sin etapas	Et	No utilizado
PA	Bomba del evaporador/condensador	IO	Configuración de las entradas/salidas
Pd	No utilizado	CA	No utilizado
Un	Función de descarga	RA	Rango de entradas analógicas

Valores disponibles en grupo parámetros: Set point (St) set point verano (St01) y set point invierno (St04).

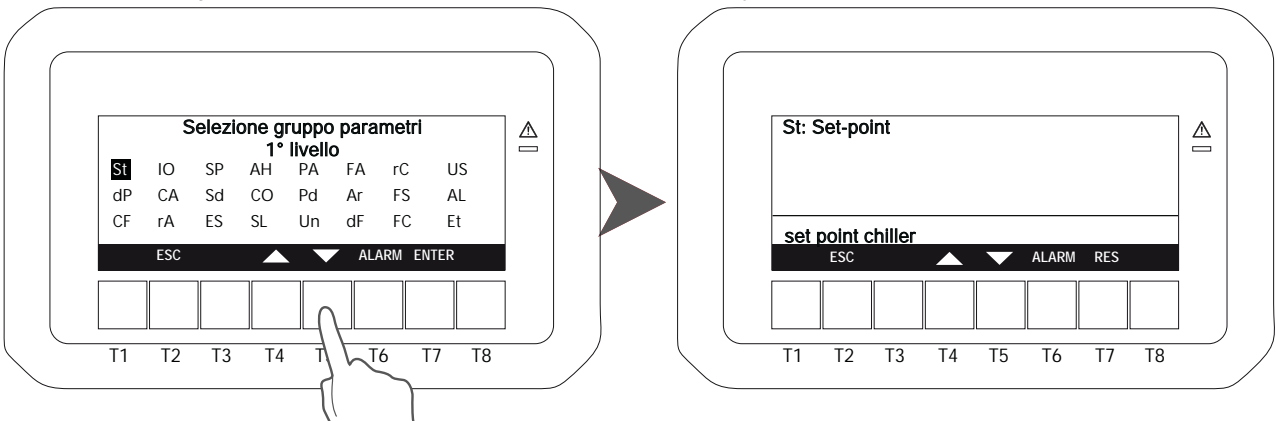

grupo parámetros (SP) : possibilità di impostazione dell'indirizzo seriale.

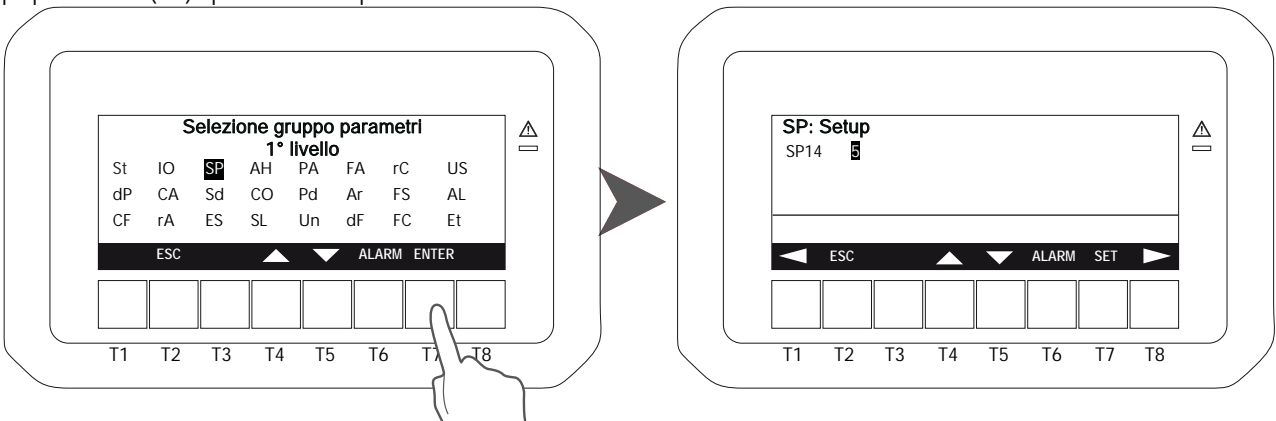

Modificar los parámetros pulsando SET. Modificar los parámetros pulsando T4 y T5 y luego pulsar de nuevo SET para confirmar.

Los valores disponibles en el grupo parámetros Set point dinámico (Sd) son: incremento set point dinámico verano (Sd01), incremento set point dinámico invernal (Sd02), temperatura aire para set dinámico verano (Sd03), temperatura aire para set dinámico invernal (Sd04), diferencial aire para set dinámico verano (Sd05) y diferencial aire para set dinámico invernal (Sd06).

Para más información sobre parámetros ver apdos. 6.3.1 y 6.3.2.

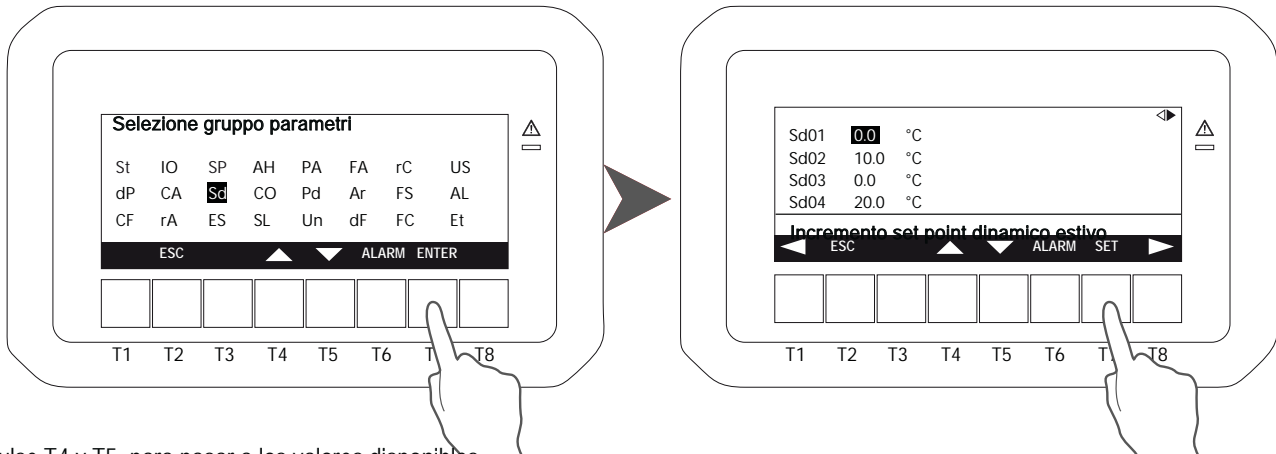

Pulse T4 y T5 para pasar a los valores disponibles.

Para cambiar el parámetro SET, el valor comenzará a parpadear. Modificar los parámetros pulsando T4 y T5 y luego pulsar de nuevo SET para confirmar.

Set point compensación aire exterior

Esta función hace posible activar el sensor de compensación de aire exterior para optimizar la eficiencia de la unidad modificando el valor del set point en función de la temperatura del aire exterior. El control electrónico, realizando un análisis de los valores del set point introducido y de la temperatura del aire exterior modifica el set point efectivo de la unidad, adaptándolo a las condiciones climáticas reales (según la curva indicada abajo). Esta función hace posible un ahorro energético y el funcionamiento de la unidad en condiciones ambientales muy desfavorables. Esta función está activa sólo en modo calefacción.

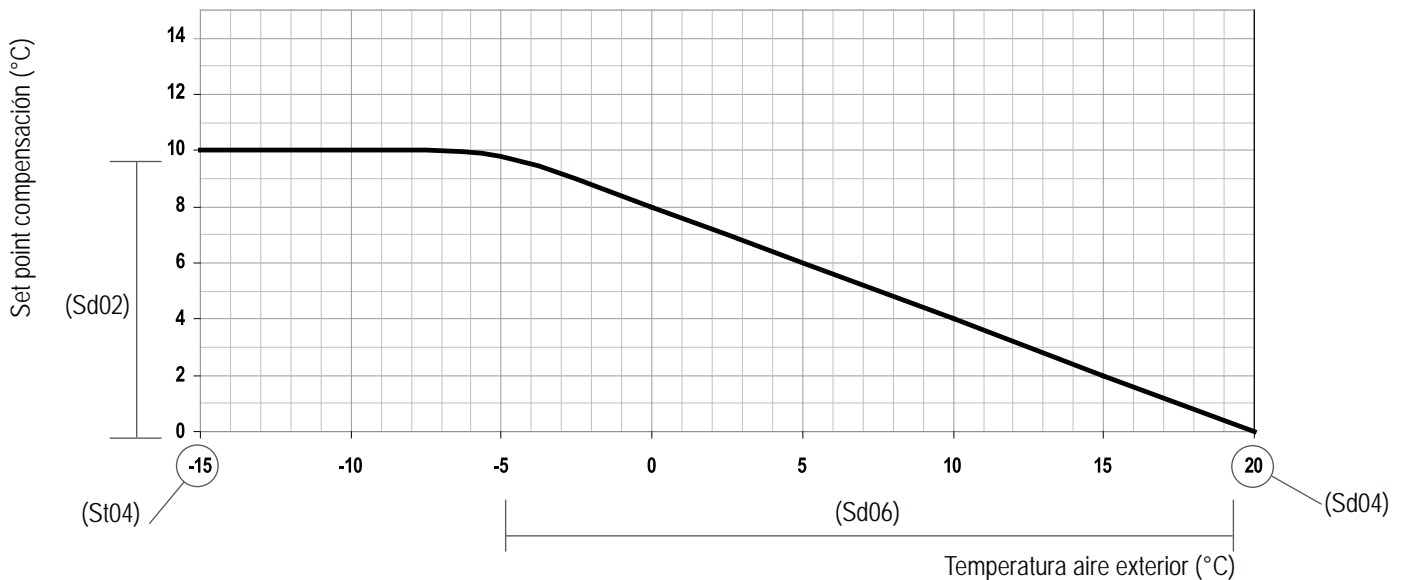

Todas las unidades están programadas en fábrica con la función set point de compensación de aire exterior activa. La curva de compensación empieza a +20°C con un diferencial de 10°C.



Con la función de punto de ajuste de compensación de aire exterior activa, si se presiona la tecla SET una segunda vez, la pantalla muestra el símbolo SEiTR (punto de ajuste de compensación) en la parte inferior, que es el punto de ajuste real seleccionado por el control de la unidad en las condiciones de temperatura reales externo.

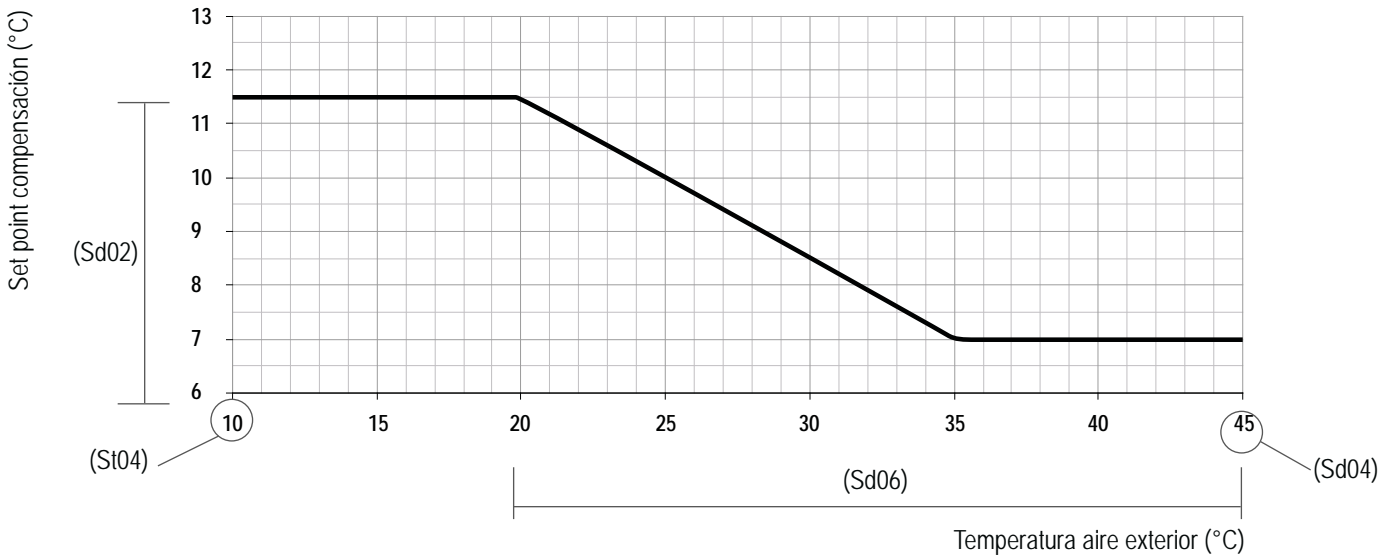

Energy saving (ES)

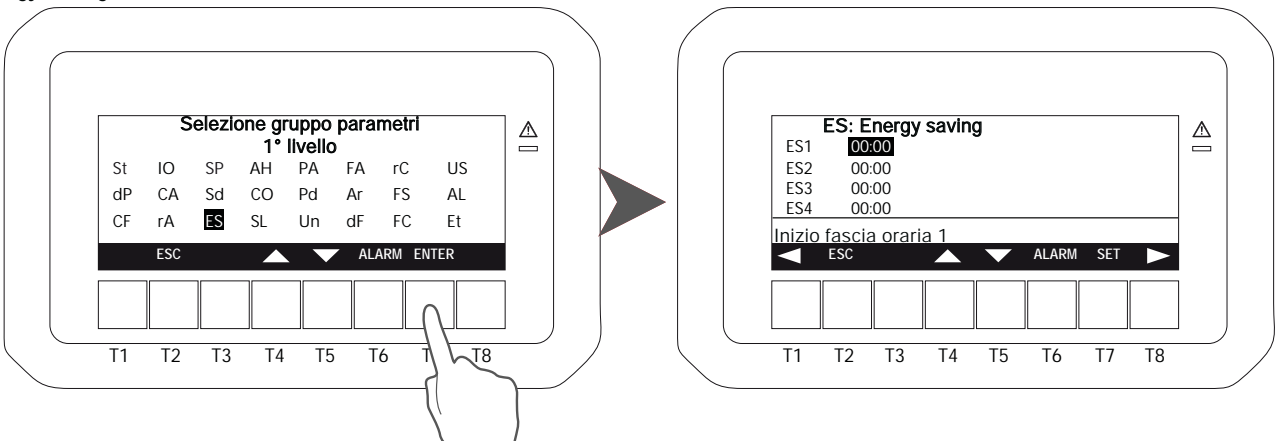

Valores disponibles en el grupo parámetros Circuito sanitario (FS) Prioridad funcion agua caliente sanitaria (FS02), set point invierno (FS03), banda de intervención agua caliente sanitaria (FS04).

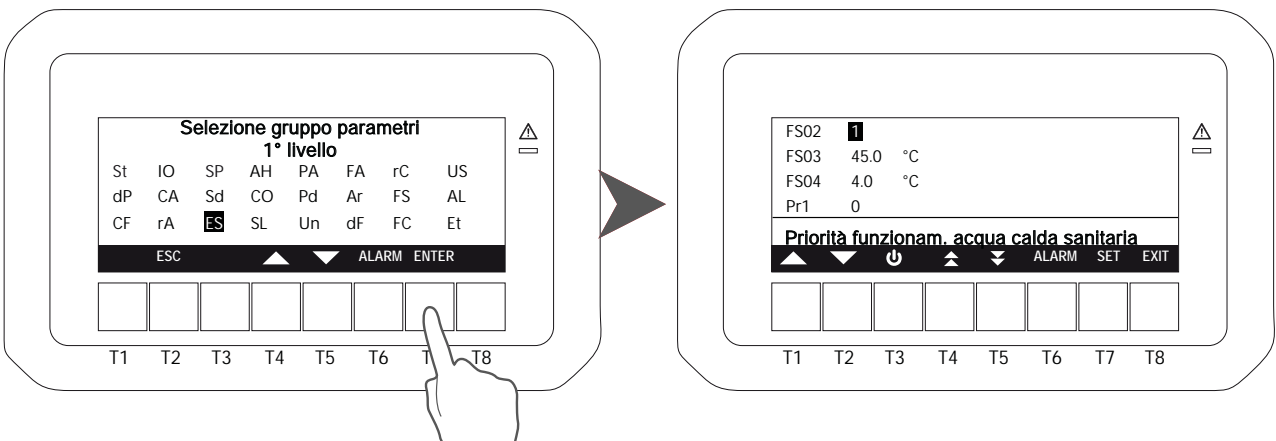

6.7.2 Introducción fecha y hora

Para acceder a este menú seleccionar  moviéndose por los iconos con las teclas T4 y T5 y pulsar **SET**.

Para regular fecha y hora moverse por los parámetros con T4 y T5 y pulsar **SET**. Entonces el parámetro seleccionado parpadeará y con T4 y T5 introducir el valor correcto y pulsar nuevamente **SET** para confirmar.

Pulsando T8 es posible visualizar las pantallas sucesivas relativas a Energy saving, parada automática, introducción fases horarias y semanales. Estas modificaciones requieren el acceso al sistema mediante una password, en caso de no disponer de password sólo será posible visualizar los diferentes parámetros introducidos.

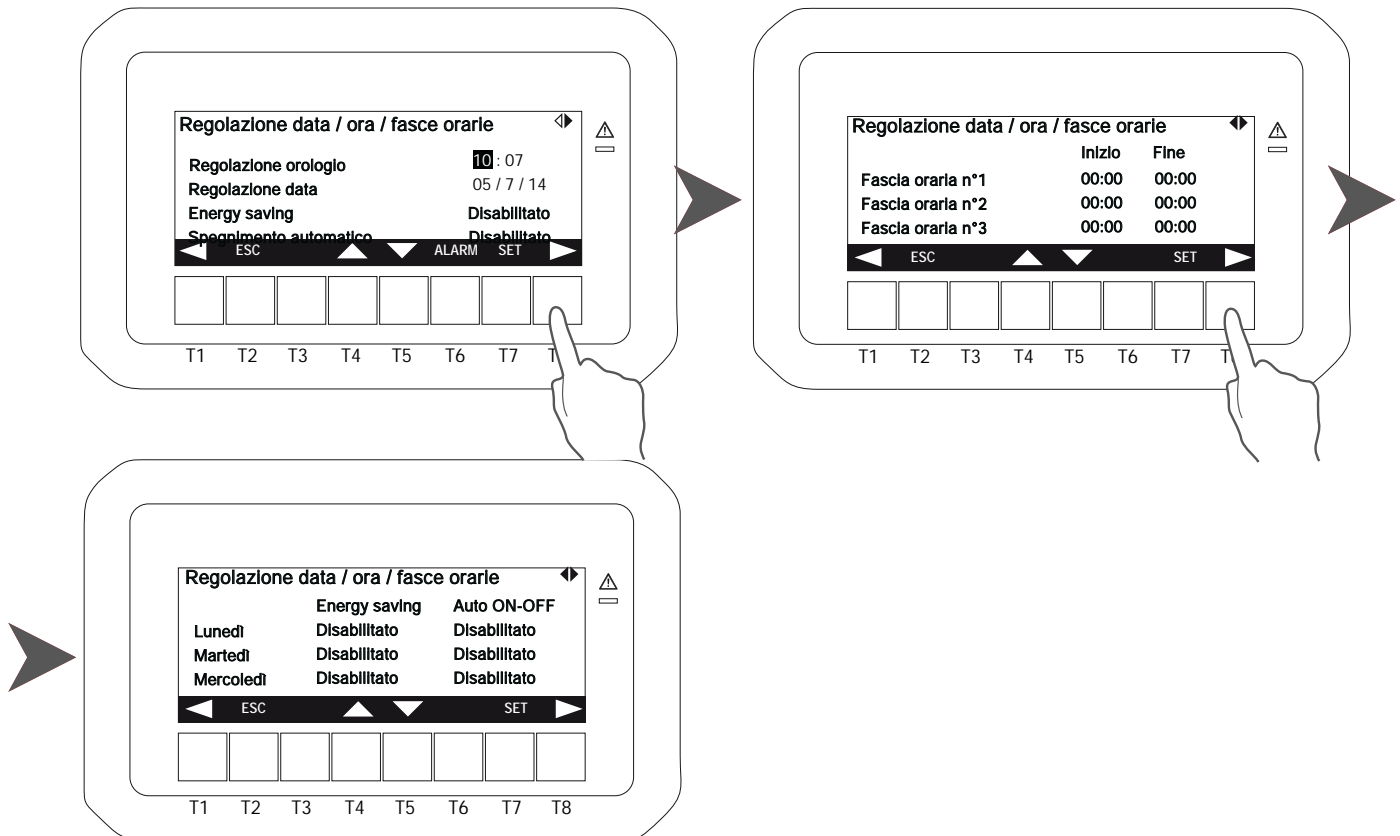

6.7.3 Funzionamento compressori

Para acceder a este menú seleccionar  desplazándose entre los iconos con T4 y T5 y pulsar **SET**.

En esta modalidad es posible ver las horas de trabajo de los compresores y el número de activaciones. Seleccionar el circuito deseado con T4 y T5 y luego **SET** para ver los parámetros. Las funciones deshabilitar **ENB DIS** y reset **RESET HOURS**, **RESET STARTS** sólo se permite al servicio.

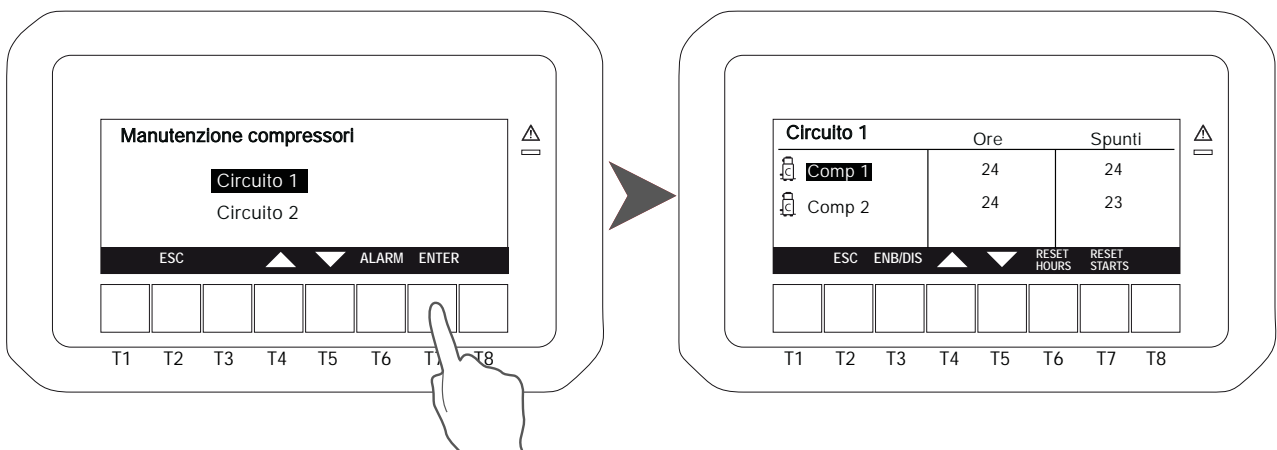

6.7.4 Bomba de agua

Para acceder a este menú seleccionar  desplazándose entre los iconos con T4 y T5 y pulsar **SET**.

En esta modalidad es posible ver las horas de trabajo de las bombas de agua. La función **RESET HOURS** sólo se permite al servicio.

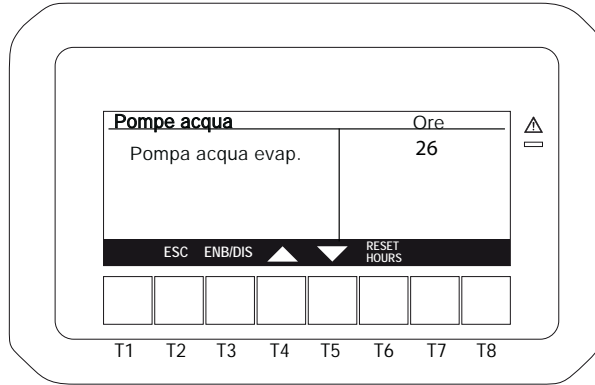

6.7.5 Alarmas

Para acceder a este menú seleccionar  desplazándose entre los iconos con T4 y T5 y pulsar **SET**.



6.7.6 Histórico de alarmas

Para acceder a este menú seleccionar  desplazándose entre los iconos con T4 y T5 y pulsar **SET**.

Pulsando T1 y T8 es posible visualizar las últimas 99 alarmas. El reset de todas las alarmas **RST ALL** sólo se permite al servicio.

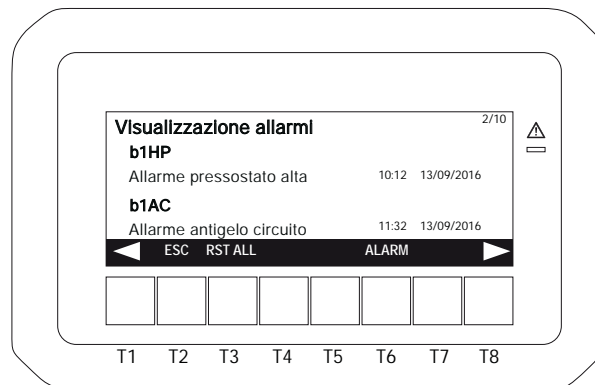

6.7.7 Estado desescarche

Para acceder a este menú seleccionar  desplazándose entre los iconos con T4 y T5 y pulsar SET.

Para cada circuito es posible leer el estado del desescarche y, una vez seleccionado el circuito, pulsando la tecla ENTER se accede a una serie de parámetros relativos al desescarche del mismo circuito (valores correspondientes a las sondas y a los set points).

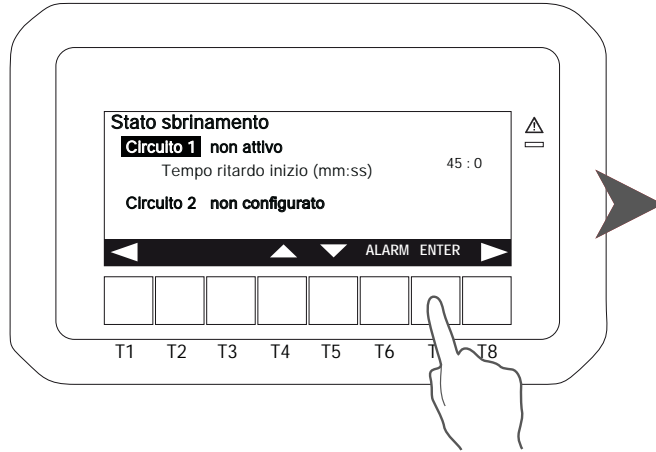

Pulsando T4 y T5 es posible visualizar todos los parámetros disponibles.

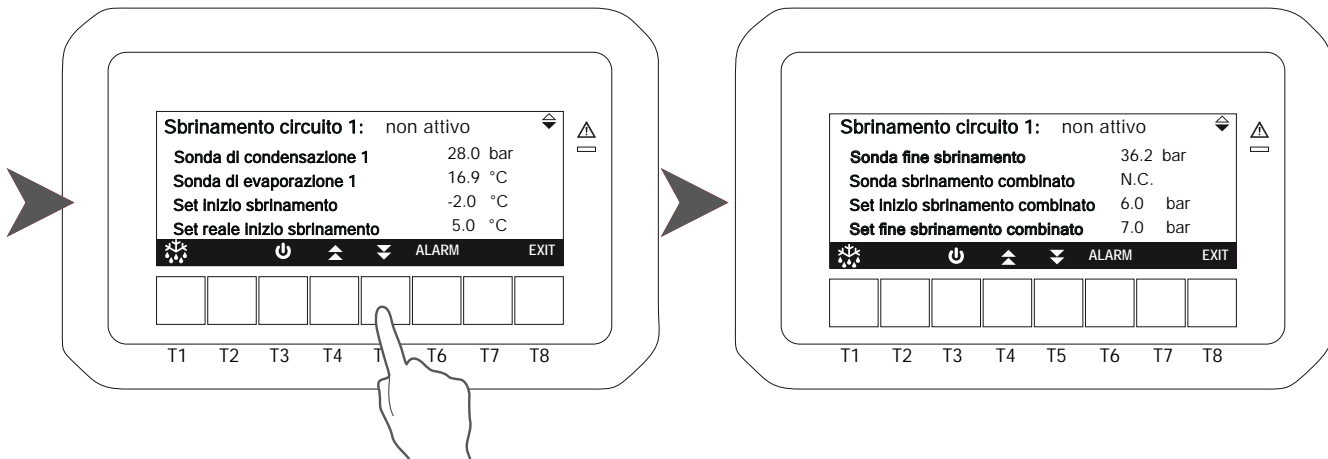

6.7.8 Resistencias

Para acceder a este menú seleccionar  desplazándose entre los iconos con T4 y T5 y pulsar SET. En esta modalidad es posible visualizar el estado de las resistencias eléctricas

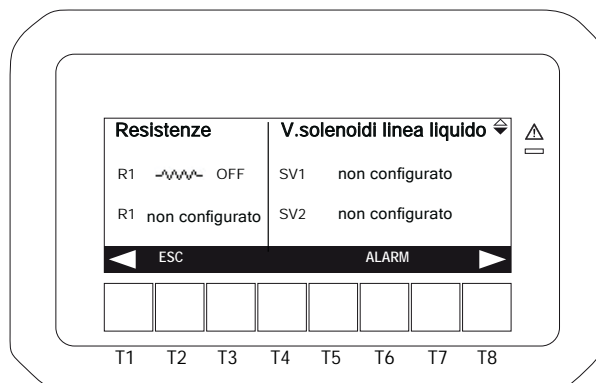

6.7.9 Estado I/O (Input/Output)

Para acceder a este menú seleccionar **I/O** desplazándose entre los iconos con T4 y T5 y pulsar **SET**.
En esta modalidad es posible visualizar: estado de las sondas, impulsión y retorno analógicas, impulsión y retorno digitales.

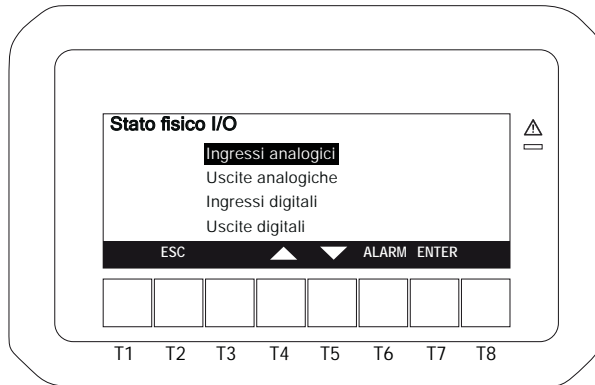

6.7.10 Estado salida auxiliar

Para acceder a este menú seleccionar **AUX** desplazándose entre los iconos con T4 y T5 y pulsar **SET**.
En esta modalidad es posible visualizar informaciones sobre salidas auxiliares.

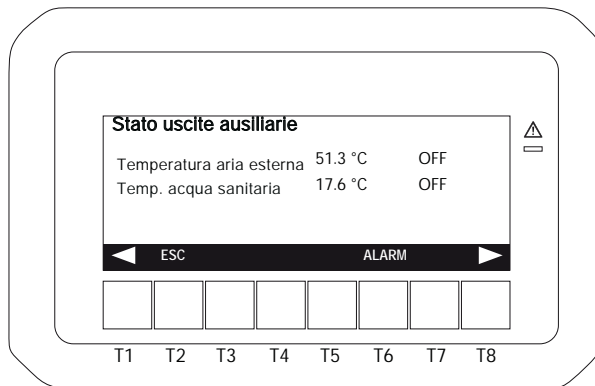

6.7.11 Agua sanitaria

Para acceder a este menú seleccionar **SAH** desplazándose entre los iconos con tasti T4 y T5 y pulsar **SET**.
En esta modalidad es posible tener informaciones de los datos del circuito sanitario. Pulsando **SET** es posible modificar los valores.

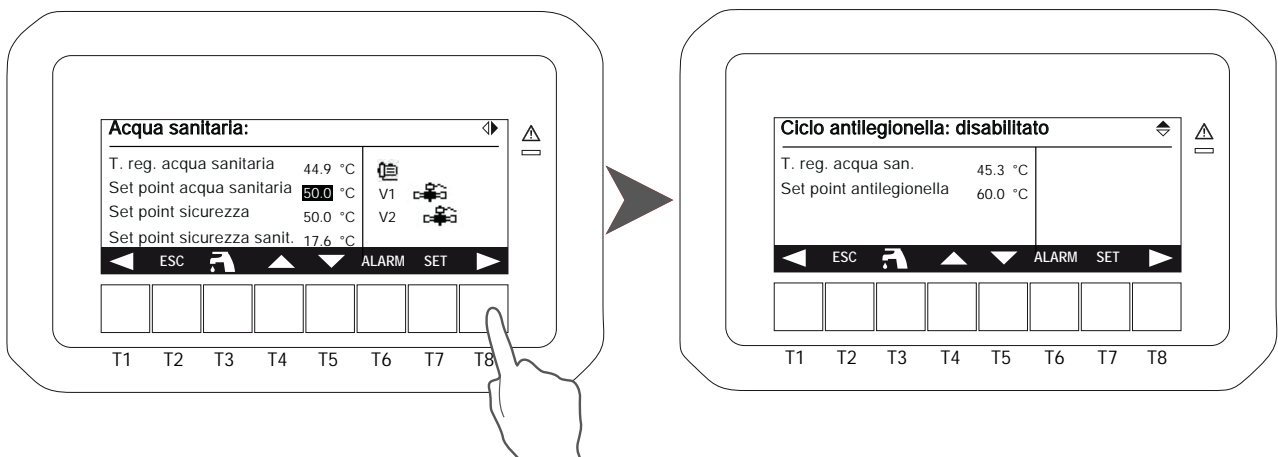

6.8 Silenciamiento señal acústica

Pulsando y soltando uno de los botones, el "buzzer" se para, incluso si las condiciones de alarmas permanecen activas.

6.9 Desconexión de emergencia

La desconexión de emergencia permite que la unidad se detenga en el menor tiempo posible.

Si es necesario activar este procedimiento, proceda en la siguiente manera:

- Gire la manija del interruptor principal (amarillo y rojo) a la posición OFF; esto detiene inmediatamente la unidad.

6.9.1 Rearme después una desconexión de emergencia:



Antes de rearmar la unidad, asegúrese de que se haya eliminado la causa de la emergencia.

Para rearmar la unidad después de una desconexión de emergencia, proceda en la siguiente manera:

- Gire la manija del interruptor principal a la posición ON; (esto no reinicia la unidad pero permite que se reinicie después de una segunda acción voluntaria).

6.10 Cruise control

El control dispone de una función capaz de limitar el set point en función de la temperatura externa.

Si, al bajar la temperatura del aire, el set point configurado es fuera excesivo para el campo de trabajo de la unidad (apartado "Límites de Uso"), el control lo restablecerá automáticamente para garantizar el correcto funcionamiento de la bomba de calor en invierno. Cuando la temperatura externa aumente, el set se incrementará automáticamente hasta el valor original.

Cuando esta función está activa, se mostrará CC junto al setpoint real en la pantalla Set Point.

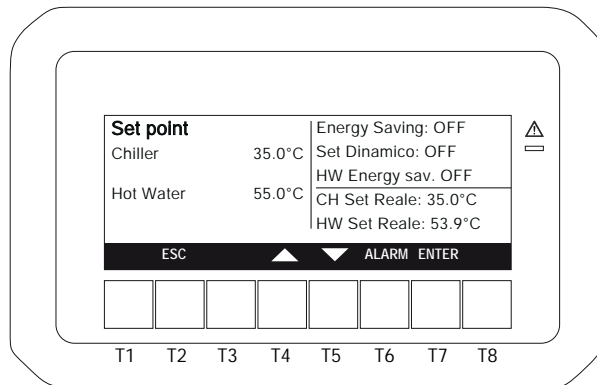

El uso de una compensación climática invernal personalizada (variación del set en función de la temperatura externa) excluye la función de protección del Cruise Control: compruebe que la variación del setpoint no haga que la unidad funcione fuera del rango de funcionamiento permitido y póngase en contacto con la sede para desactivar el Cruise Control.

7. MANTENIMIENTO DE LA UNIDAD

7.1 Advertencias generales



El nuevo Reglamento Europeo 517_2014, "Obligaciones relativas a la contención, uso, recuperación y destrucción de gases fluorados de efecto invernadero utilizados en equipos fijos de refrigeración, aire acondicionado y bombas de calor", entró en vigor el 1 de enero de 2016. Esta unidad está sujeta a los requisitos reglamentarios que se enumeran a continuación, por lo que se recomienda que todos los propietarios, operadores y/o personal técnico la cumplan en su totalidad, en todas sus partes. :

- a) Mantenimiento de los registros del equipo
- b) Instalación, mantenimiento y reparación correctos del equipo
- c) Control de las fugas
- d) Recuperación de refrigerantes y gestión de la eliminación final
- e) Presentación al Ministerio de Medio Ambiente de la declaración anual relativa a las emisiones atmosféricas de gases fluorados de efecto invernadero.

El mantenimiento permite:

- Mantener eficiente la máquina.
- Prevenir posibles fallos.
- Reducir la velocidad de deterioro de la máquina.



Se aconseja disponer de un libro de instrucciones de la máquina con la finalidad de realizar un seguimiento de las intervenciones efectuadas en la unidad facilitando las eventuales reparaciones de errores.



Las operaciones de mantenimiento se deben seguir según todas las prescripciones de los apartados anteriores.



Utilizar los dispositivos de protección individuales previstos por la normativa vigente en cuanto a las pruebas de las tuberías de descarga del compresor (están a altas temperaturas) y a las aletas afiladas de la batería.



En el caso en que la unidad no se utilice durante el invierno, el agua contenida en las tuberías se puede congelar y dañar seriamente la máquina. En este caso se debe vaciar cuidadosamente el agua de las tuberías, controlando que todas las partes del circuito estén vaciadas y que se haya drenado cada sifón interno ó externo de la unidad.



Si fuese necesario sustituir un componente de la máquina, el nuevo elemento deberá tener unas características iguales ó superiores al original. Por características se entiende, prestaciones ó espesores iguales ó superiores, que no afecten a la seguridad, uso, movimiento, almacenaje y temperaturas de uso de la máquina previstas por el fabricante.



Las válvulas presentes en la máquina deberán estar siempre en posición abierta antes de la primera puesta en marcha. Si surge la necesidad de seccionar el circuito frigorífico cerrando las válvulas, se deberán tomar medidas que excluyan la puesta en marcha de la unidad incluso de manera accidental y, además, el cierre de estas válvulas deberá señalizarse adecuadamente con letreros bien indicados, tanto en las válvulas como en el cuadro eléctrico. En cada caso las válvulas deberán permanecer cerradas el menor tiempo posible.

7.2 Acceso a la unidad

El acceso a la unidad una vez que esté instalada, se debe permitir solamente a los trabajadores y técnicos habilitados. El propietario de la máquina es el representante legal de la sociedad, ente ó persona física propietaria de la instalación en que está ubicada la máquina, y él es el responsable del cumplimiento de todas las normas de seguridad indicadas en el presente manual y de la normativa vigente. Sea cual sea la naturaleza del lugar de la instalación, debe estar prohibido el paso a extraños, debe ser prevista una zona precintada entorno a la máquina de al menos 1,5 metros de distancia de la superficie exterior, dentro de la cual pueden trabajar sólo operarios y técnicos.

7.3 Mantenimiento programado

El usuario debe asegurarse de que la unidad esté sujeta a un mantenimiento adecuado de acuerdo con lo que se indica en el Manual y con las disposiciones de las leyes y regulaciones locales vigentes.

El usuario debe asegurarse de que la unidad esté sujeta a inspecciones, controles y mantenimientos periódicos adecuados, según el tipo, tamaño, antigüedad y función del sistema tal y como se indica en el manual.



Si se en la instalación se ha colocado algún sistema ó aparato para detectar posibles fugas, se deberán revisar al menos una vez al año para asegurarse de que funcionan correctamente.

Durante la vida operativa de la unidad, ésta deberá ser inspeccionada y verificada de acuerdo con las leyes y regulaciones locales vigentes. En particular, cuando no haya especificaciones más estrictas, siga las indicaciones que se dan en la siguiente tabla (ver EN 378-4, Anexo D), con referencia a las situaciones descritas.

SITUACIÓN	Inspección visual	Prueba con presión	Detección de fugas
A	X	X	X
B	X	X	X
C	X		X
D	X		X

A	Inspección, después de una intervención, con posibles efectos sobre la resistencia mecánica, ó después de un cambio de uso, ó después de una parada de más de dos años; se deberán sustituir todos los componentes que no sean adecuados. Los controles no deben realizarse a presiones que excedan la presión de diseño.
B	Inspección después de una reparación, ó una modificación significativa en la instalación o en sus componentes. La verificación puede estar limitada a las partes involucradas en la intervención, pero si se detecta una fuga de refrigerante, será necesario realizar una búsqueda de fugas en todo el sistema.
C	Inspección después de la instalación de la máquina en una posición diferente a la original. Si esto pudiese afectar a la resistencia mecánica entonces deberá referirse al punto A.
D	Búsqueda de fugas, como resultado de una sospecha fundada de una fuga de refrigerante. El sistema debe examinarse para identificar las pérdidas, a través de mediciones directas (uso de sistemas capaces de resaltar la fuga) o indirectas (deducción de la presencia de la fuga según el análisis de los parámetros operativos), centrando la atención en las partes sujetas a movimientos (por ejemplo, las juntas y uniones).



Si se detecta un defecto que ponga en riesgo el correcto funcionamiento, la unidad no podrá reiniciarse hasta que se haya solucionado el problema.

7.3.1 Intervención durante el funcionamiento

En el interior de la unidad está prevista una caja de servicio que contiene presostatos, transductores de presión, tomas de servicio y otros componentes. El personal encargado de mantenimiento puede acceder fácilmente a la a través de un panel en la superficie externa de la unidad sin interrumpir el funcionamiento de ésta y sin entrar en comunicación directa con el compartimento de los compresores. La caja de servicio presenta ranuras que comunican con el exterior y está completamente cerrada en el lateral del compartimento de los compresores, de este modo cualquier fuga de refrigerante sale hacia la zona exterior.

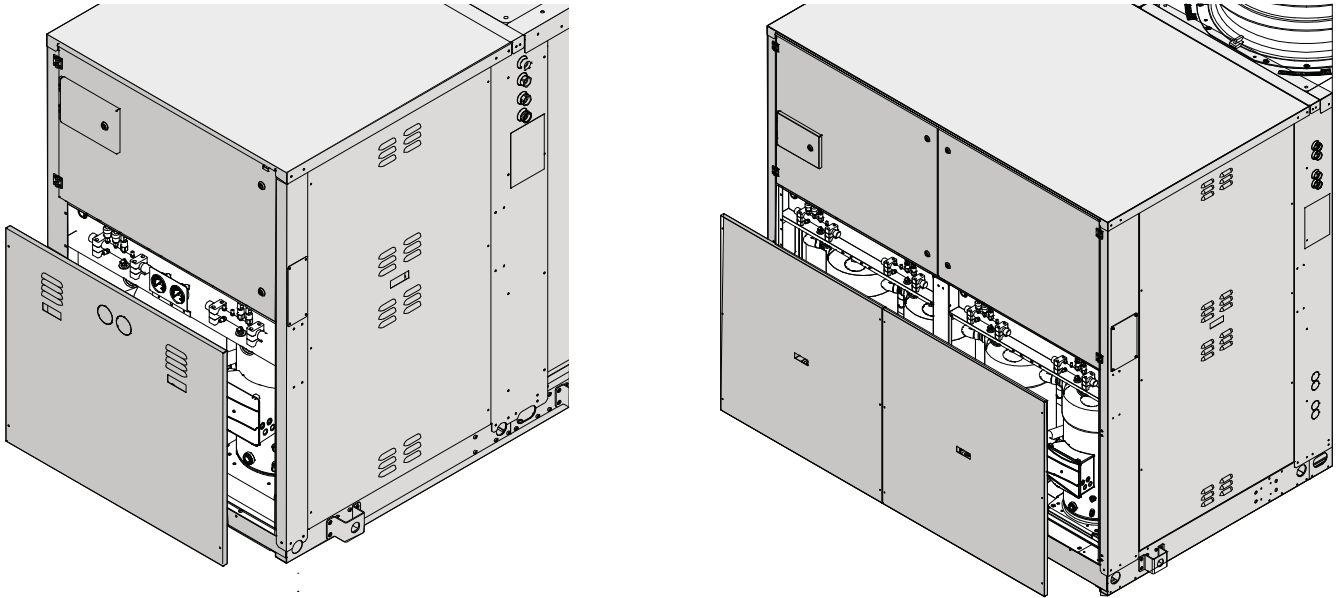

7.3.2 Verificación de los ventiladores ATEX

Dentro del compartimento de los compresores se han seleccionado, siempre que sea posible, componentes con las siguientes características: hermeticidad e imposibilidad de activar atmósferas estequiométricas incluso en caso de avería. Para hacer frente al riesgo residual relacionado con posibles fugas en el compartimento y elementos potencialmente desencadenantes, se ha dispuesto una ventilación forzada del compartimento de los compresores (por obra de 4 ventiladores ATEX) que garantiza la correcta dilución e impide, incluso en caso de pérdida, que se alcancen concentraciones peligrosas.



Es obligatorio validar una vez al año el funcionamiento de los ventiladores de extracción ATEX.



Después de 5 años de funcionamiento, se recomienda la sustitución de los ventiladores ATEX.

7.4 Controles periódicos



La puesta en marcha debe realizarse conforme a todas las prescripciones de los apartados anteriores.



Todas las operaciones descritas en este capítulo DEBEN REALIZARSE POR PERSONAL CUALIFICADO. Antes de efectuar cualquier intervención en la unidad ó de acceder a partes internas, asegurarse de haber desconectado la alimentación eléctrica. La descarga y las tuberías de impulsión del compresor se encuentran a temperaturas muy elevadas. Prestar particular atención cuando se trabaja cerca de las baterías. Las aletas de aluminio son particularmente afiladas y pueden provocar graves heridas. Después de los trabajos de mantenimiento debe volver a cerrar el equipo con los paneles y los tornillos de fijación.



Durante el mantenimiento extraordinario, los operadores deben tomar todas las precauciones relacionadas con la presencia de un refrigerante ligeramente inflamable. En particular, tras la recuperación y el vaciado es posible que parte del refrigerante permanezca en solución en el aceite presente en el circuito (generando sucesivamente posibles vapores inflamables). El operador debe realizar un fluidificaciones con nitrógeno u otras operaciones con el fin de evitar esta posibilidad, operando de acuerdo con la normativa vigente para el mantenimiento con un refrigerante de tipo A2L.

7.4.1 Instalación eléctrica y dispositivos de control

Operaciones a realizar	Periodicidad					
	Cada mes	Cada 2 meses	Cada 6 meses	Cada año	Cada 5 años	Según demanda
Verificar que la unidad funciona regularmente y que no haya presencia de alarmas	X					
Inspeccionar visualmente el equipo	X					
Verificar el ruido y las vibraciones de la unidad				X		
Verificar la funcionalidad de los dispositivos de seguridad y de los bloqueos				X		
Verificar las prestaciones de la unidad				X		
Verificar la potencia absorbida de los diferentes componentes (compresores, ventiladores,...)				X		
Verificar la tensión de alimentación de la unidad			X			
Verificar la fijación de los cables en sus respectivos borneros			X			
Verificar la integridad del revestimiento aislante de los cables eléctricos				X		
Verificar el estado y el funcionamiento de los contactores				X		
Verificar el funcionamiento del microprocesador y del display			X			
Limpiar los componentes eléctricos y electrónicos para evitar la acumulación de polvo				X		
Verificar el funcionamiento y la calibración de las sondas y de los transductores				X		
Verificare il funzionamento dei ventilatori ATEX				X		
Sostituire i ventilatori ATEX					X	

7.4.2 Batería del ventilador y circuito de refrigeración e hidráulico

Operaciones a realizar	Periodicidad					
	Cada mes	Cada 2 meses	Cada 6 meses	Cada año	Cada 5 años	Según demanda
Inspeccionar visualmente la batería	X					
Realizar la limpieza de las baterías aleteadas ⁽¹⁾			X			
Verificar el cuadal de agua y/ó posibles fugas	X					
Verificar que el flujostato funcione correctamente			X			
Realizar la limpieza del filtro metálico colocado en la tubería de agua ⁽³⁾			X			
Verificar el ruido y las vibraciones de los ventiladores				X		
Verificar la tensión de alimentación de los ventiladores			X			
Verificar el conexionado eléctrico de los ventiladores				X		
Verificar el funcionamiento y el calibrado del sistema de regulación de la velocidad de los ventiladores				X		
Verificar funcionamiento válvula 4 vías (si está presente)				X		
Verificar presencia de aire en el circuito hidráulico	X					
Comprobar el color del indicador de humedad sobre la línea de líquido				X		
Controlar posibles fugas de freón ⁽²⁾						X



⁽¹⁾ En el caso en que la instalación se encuentre en una zona con una elevada presencia de arena, polvo ó polen en el aire, ó en las inmediaciones de un aeropuerto, industria ó en general en zonas con un elevado índice de contaminación del aire, será necesario realizar la inspección y limpieza de los baterías cada **tres meses** (o más).



⁽²⁾ Para realizar trabajos con gas refrigerante es necesario cumplir el reglamento Europeo 517_2014, "Obligaciones relacionadas en materia de contención, uso, recuperación y destrucción de los gases fluorados de efecto invernadero utilizados en equipos fijos de refrigeración, acondicionamiento de aire y bombas de calor".



⁽³⁾ Se puede ejecutar con una frecuencia más alta (también semanal) dependiendo de el Δt .

7.4.3 Compresores

Operaciones a realizar	Periodicidad					
	Cada mes	Cada 2 meses	Cada 6 meses	Cada año	Cada 5 años	Según demanda
Inspeccionar visulamente los compresores				X		
Verificar el ruido y las vibraciones de los compresores				X		
Verificar la tensión de alimentación de los compresores			X			
Verificar las conexionesi eléctricas de los compresores				X		
Verificar el nivel de aceite de los compresores a través del visor			X			
Verificar que la resistencia del cárter esté alimentada y que funcione correctamente				X		
Verificar el estado de los cables eléctricos de los compresores y su conexión al bornero			X			



Las operaciones con frecuencia cotidiana y mensual pueden ser realizadas directamente por el propietario de la instalación. El resto de trabajos deberán ser realizados por personal autorizado y adecuadamente formado.



Está prohibido realizar cualquier trabajo de limpieza sin haber desconectado antes la alimentación eléctrica del equipo, girando el interruptor general en posición OFF. Está prohibido tocar el equipo con los pies descalzos ó con el cuerpo mojado.



Las iintervenciones sobre el circuito frigorífico deberán realizarse por técnicos cualificados, autorizados y formados de acuerdo con las leyes y regulaciones locales vigentes.



Antes de la primera puesta en marcha es necesario realizar todas las operaciones descritas en las tablas anteriores y realizar las comprobaciones necesarias proporcionadas por el módulo de control de prearranque (válido para Italia) que se solicitarán al servicio.

7.5 Reparación circuito frigorífico



Se recuerda que en el caso en que fuese necesario vaciar el circuito frigorífico es obligatorio recuperar el refrigerante a través del equipo apropiado.

El sistema debe ser cargado con nitrógeno usando una bomba provista de válvula reductora hasta una presión de cerca de 15 bar. Las posibles pérdidas deben ser detectadas a través de un detector de fugas. La presencia de burbujas ó espuma indican la presencia de fugas. En este caso vaciar el circuito antes de realizar la soldadura con las aleaciones adecuadas.



No usar nunca oxígeno en vez de nitrógeno: elevado riesgo de explosión.

Los circuitos frigoríficos funcionan con gas frigorífico necesitando particular atención en el montaje y en el mantenimiento, con el fin de preservarlos de anomalías de funcionamiento.

Por tanto es necesario:

- Evitar entrada de aceite diferente del especificado ya precargado en el compresor.
- Para máquinas que utilizan el refrigerante R407C, en el caso de que se haya producido una fuga de gas aunque sólo sea parcial, debe vaciar completamente el circuito frigorífico y realizar la carga completa de refrigerante con la cantidad indicada en la placa de características del equipo.
- En caso de sustitución de cualquier parte del circuito frigorífico, no dejar el circuito abierto más de 15 minutos.
- En caso de sustitución del compresor completar la instalación dentro del tiempo arriba indicado después de haber quitado los tapones de goma.
- En caso de sustitución del compresor se aconseja efectuar un barrido del circuito frigorífico con productos adecuados añadiendo además, durante un cierto período de tiempo, un filtro antiácido.
- Cuando se realice el vaciado del circuito frigorífico no debe dar tensión al compresor; no se puede comprimir aire en el interior del compresor.

8. UNIDAD FUERA DE SERVICIO

8.1 Desconexión de la unidad



Todas las operaciones de desconexión del equipo deben realizarse por el personal autorizado conforme a la legislación vigente en el país de destino.

- Evitar derrames ó fugas al medio ambiente.
- Antes de desconectar la máquina, recuperar en el caso de que esté presente:
 - El gas refrigerante;
 - Las soluciones anticongelantes del circuito hidráulico;
 - El aceite lubricante de los compresores.

A la espera de la desmantelación y eliminación, la máquina puede ser almacenada incluso a la intemperie, siempre que la unidad tenga los circuitos eléctricos, frigoríficos e hidráulicos íntegros y cerrados.

8.2 Recuperación, eliminación y reciclaje

La estructura y los diferentes componentes, si están inutilizables, deberán ser desmontados y divididos según la naturaleza de sus materiales; particularmente el cobre y el aluminio presentes en cantidades discretas en la máquina.

Todos los materiales deben ser recuperados ó eliminados conforme a las normas nacionales vigentes en la materia.



El circuito frigorífico contiene aceite que va a condicionar el nivel de eliminación de los componentes.

8.3 Directiva RAEE (sólo para UE)



El símbolo del contenedor tachado, presente en la etiqueta colocada en el aparato, indica el cumplimiento de este producto con la legislación sobre residuos de equipos eléctricos y electrónicos. El abandono en el medio ambiente de los aparatos ó su abusiva eliminación son sancionados por la ley.

Este producto está dentro del ámbito de aplicación de la Directiva 2012/19/UE relativa a la gestión de residuos de equipos eléctricos y electrónicos (RAEE).

El aparato no debe eliminarse junto con la basura doméstica, ya que está compuesto de diferentes materiales que se pueden reciclar en las instalaciones adecuadas. Pregunte a la autoridad municipal sobre la ubicación de las plataformas ecológicas adecuadas para recibir el producto para su eliminación y su posterior reciclaje correcto.

El producto no es potencialmente peligroso para la salud humana y el medio ambiente, ya que no contiene sustancias nocivas según la Directiva 2011/65/UE (RoHS), pero si se abandona en el medio ambiente, afecta negativamente al ecosistema.

Lea atentamente las instrucciones antes de utilizar el aparato por primera vez. Se recomienda encarecidamente que no utilice el producto para ningún otro fin que no sea para el que fue diseñado, ya que existe peligro de descarga eléctrica si se lo utiliza incorrectamente.

9. DIAGNÓSTICO Y RESOLUCIÓN DE PROBLEMAS

9.1 Indicación de errores

Todas las unidades son verificadas y probadas en fábrica antes de realizar la expedición al destinatario, pero es posible que aparezca durante el funcionamiento cualquier anomalía ó error.



SE RECOMIENDA RESETEAR UNA ALARMA DE IDENTIFICACIÓN SÓLO DESPUES DE HABER AVERIGUADO LA CAUSA QUE LA HA GENERADO; RESETOS REPETIDOS PUEDEN CAUSAR DAÑOS IRREVERSIBLES A LA UNIDAD.

Alarmas				
Código	Visualización	Descripción alarma	Causa	Solución
ACF1... ...ACF19	Conf AL1 ...Conf AL19	Configuración alarma	Configuración errónea del sistema de control del microprocesador	Contactar con la empresa.
AEFL	Caudal de agua insuficiente en el equipo AL	Alarma por interruptor de flujo de agua	Presencia de aire ó suciedad en el sistema hidráulico.	Purgar cuidadosamente el sistema hidráulico ó revisar y limpiar el filtro de agua.
ACFL	Caudal de agua insuficiente en el lado fuente AL	Alarma flujostato agua lado fuente (sólo para unidades agua/ agua)	Presencia de aire ó suciedad en el sistema hidráulico. (sólo para unidades agua/ agua)	Purgar cuidadosamente el sistema hidráulico ó revisar y limpiar el filtro de agua.
AEU _n	Descarga notificación (evap.)	Compresor descargando alarma (solo para unidades con más de un compresor)	La temperatura del agua de la instalación es demasiado elevada.	Esperar hasta que baje la temperatura del agua de la instalación.
AHFL	Caudal de agua sanitaria AL	Alarma del caudal del agua caliente sanitaria	Presencia de aire ó suciedad en el sistema hidráulico.	Purgar cuidadosamente el sistema hidráulico ó revisar y limpiar el filtro de agua.
AP1...AP10	Pb AL1 ... Pb AL10	Alarma por sonda de temperatura de entrada de agua	Conexión eléctrica incorrecta, Sonda defectuosa.	Comprobar el conexionado eléctrico entre la sonda y el bornero, si es correcto llamar al servicio técnico para que cambie la sonda.
AP11...AP20	Pb1 AL e1 ...Pb7 AL e1	Alarma por sonda de expansión 1 (si se usa)		
AP21...AP27	Pb1 AL e2 ...Pb7 AL e2	Alarma por sonda de expansión 2 (si se usa)		
AtC1	Bomba de condensados 1	Alarma por sobrecarga de la bomba de condensados 1 (sólo en equipos agua/agua)	Sobrecarga de bomba	Comprobar el circuito hidráulico.
AtC1	Bomba de condensados 2	Alarma por sobrecarga de la bomba de condensados de apoyo 2 (si se usa) (sólo en equipos agua/agua)	Sobrecarga de bomba	Comprobar el circuito hidráulico.
AtE1	Sobrecarga bomba de agua 1 del evaporador	Alarma térmica de la bomba del evaporador 1	Sobrecarga de bomba	Comprobar el circuito hidráulico.
AtE2	Sobrecarga bomba de agua 2 del evaporador	Alarma térmica de la bomba del evaporador 2 (si está presente)	Sobrecarga de bomba	Comprobar el circuito hidráulico.
AEht	Alta temp. agua entrada evaporador	Alarma térmica de la bomba del evaporador 2 (si está presente)	Alarma por alta temperatura agua entrada al evaporador	Esperar a que baje la temperatura del agua de la instalación.

AEM1	E1 discon	Alta temperatura agua entrada al evaporador	Pérdida de comunicación con la tarjeta de expansión.	Comprobar la dirección serial de la expansión.
AEM2	E2 discon	Alarma expansión		
AFFC	Desescarcho AL FC	Alarma por desescarcho en modo free-cooling (si está presente)	Presencia de aire ó suciedad en el sistema hidráulico del free cooling	Contactar con el servicio técnico.
Atrb	Sobrecarga calentadores AL	Alarma por sobrecarga de los calentadores eléctricos.	Entrada digital activa de los calentadores térmicos.	Contactar con el servicio técnico.
APS	Secuencia de fases AL	Alarma por secuencia de fases.	Entrada digital Relé de secuencia de fase activo.	Comprobar las conexiones del interruptor principal.
AFr	Frecuencia fuente alimentación AL	Alarma de la frecuencia de la fuente de alimentación.	La frecuencia de la fuente de alimentación es diferente de la configurada.	Contactar con el servicio técnico.
ALc1	Genérica AL1	Alarma genérica 1	--	Contactar con el servicio técnico.
ALc2	Genérica AL2	Alarma genérica 2	--	Contactar con el servicio técnico.
Probe fault	Fallo de sonda	Alarma cableado	Conexión eléctrica incorrecta. Sonda defectuosa.	Comprobar las conexiones eléctricas desde la sonda al bornero, si son correctas contactar con el servicio técnico para sustituir la sonda.

Alarmas circuitos				
Código	Visualización	Descripción alarma	Causa	Solución
B(n)HP	Alta presión circ(n)	Alta presión en el circuito (n)	<p>En modo calor: Caudal de agua circuito instalación insuficiente. Caudal de agua circuito de agua caliente sanitaria insuficiente;</p> <p>En modo frío: Caudal de aire en los ventiladores insuficiente; Caudal de agua circuito de agua caliente sanitaria insuficiente;</p>	<p>Restablecer el caudal de agua correcto. Restablecer el caudal de agua caliente sanitaria correcto.</p> <p>Restablecer el caudal de aire correcto. Restablecer el caudal de agua caliente sanitaria correcto.</p>
b(n)AC	Antif/lo temp.C(n) (DI - CH) Antif/lo temp.C(n) (AI - CH)	Alarma antihielo circuito (n) (modo refrigeración)	Temperatura del agua demasiado baja	Verificar el set point de temperatura del agua de la instalación; Comprobar el caudal de agua.
b(n)AH	Antif/lo temp.C(n) (DI - HP) Antif/lo temp.C1 (AI - HP)	Alarma antihielo circuito (n) (modo calefacción)	Temperatura del agua demasiado baja	Verificar el set point de temperatura del agua de la instalación;
b(n)dF	dF AL circ(n)	Desescarche incorrecto circuito (n) (tiempo máximo excedido)	Tiempo desescarche demasiado largo; Temperatura exterior fuera de los límites de trabajo; Fuga de refrigerante.	Restablecer las condiciones normales de funcionamiento; Localizar y reparar la fuga de refrigerante.
b(n)hP	Alta presión circ(n)	Alarma por alta presión en circuito (n)	<p>En modo calefacción: Insuficiente caudal de agua en circuito instalación; Insuficiente caudal de agua en circuito ACS.</p> <p>En modo refrigeración: Insuficiente caudal de aire en los ventiladores; Insuficiente caudal de agua en circuito ACS.</p>	<p>Restablecer el caudal de agua correcto en circuito instalación.</p> <p>Restablecer caudal agua correcto en circuito ACS.</p> <p>Restablecer el caudal de aire correcto en los ventiladores.</p> <p>Restablecer caudal agua correcto en circuito ACS.</p>
B(n)LP	Baja presión circ(n)	Switch baja presión circuito (n)	Fuga de refrigerante.	Localizar y reparar la fuga de refrigerante.
b(n)IP	Baja presión circ(n)	Alarma baja presión circuito (n)	Falta de migración de refrigerante entre Recuperación y Chiller + Recuperación en unidad P4U operando con Tes < -10°C	Imponer el paso de Recuperación a Chiller antes de conmutar a Chiller + Recuperación interviniendo sobre el parámetro FS 53
b(n)tF	Cond.ventiladorcirc(n)	Alarma térmico ventilador	Corriente absorbida fuera de los límites de trabajo	Comprobar el correcto funcionamiento del ventilador y sustituirlo si fuese necesario.

b(n)Cu	Unload high t/p circ(n)	Peligro por alta presión circuito (n)	<p>En modo calefacción: Insuficiente caudal de agua circuito instalación; Insuficiente caudal de agua circuito ACS.</p> <p>En modo refrigeración: Caudal de aire insuficiente en los ventiladores; Insuficiente caudal de agua en circuito ACS.</p>	Avisar al servicio técnico.
---------------	-------------------------	---------------------------------------	---	-----------------------------

La letra (n) identifica el circuito señalado

Alarmas por compresor				
Código	Visualización	Descripción alarma	Causa	Solución
C(n)tr	C(n) overl	Sobrecarga compresor (n)	Entrada corriente al compresor (n) fuera de los límites de trabajo.	Sustituir el compresor.
C(n)oP	AL oil C (n)	Presión en el switch del flotador de aceite del compresor (n)	Se requiere mantenimiento.	Avisar al servicio técnico.
C(n)dt	Hi Disch temp.C(n)	Alta temperatura de descarga del compresor (n)	Se requiere asistencia técnica.	Avisar al servicio técnico.

La letra (n) identifica el circuito señalado

Oras alarmas			
Visualización	Descripción alarma	Causa	Solución
AL! Válvula de expansión termostática	Se detiene la expansión en el circuito (sólo con válvula de expansión electrónica).	Fallos en el circuito de refrigeración.	Avisar al servicio técnico.
Caudalímetro.	Lectura errónea del transductor del caudalímetro.	Fallo del transductor y/ó del circuito hidráulico.	Check the electrical connections, if correct call the service to replace the sensor.



ESEX TECHNOLOGIES

VIA DELLE INDUSTRIE, 7 • CAP 31030 • VACIL DI BREDA DI PIAVE (TV)
TEL. +39 0422 605 311

Info@enex technologies.com • www.enex technologies.com

Los datos técnicos indicados en este manual no son vinculantes.

La Empresa se reserva el derecho de aportar en cualquier momento las modificaciones necesarias para la mejora del producto.
El idioma de referencia para todo el documento son el italiano y el Inglés, otros idiomas han de considerarse sólo como directrices.

